



G4 QUICK COUPLER
**OPERATION & INSTALLATION
MANUAL**



Contents

ENGLISH	2
SAFETY	3
INSTALLATION	10
OPERATION	24
SERVICING	28
TROUBLESHOOTING.....	29
WARRANTY	35

INTRODUCTION

The Geith range of quick couplers are designed for use with all makes of excavators, combined with a wide range of attachments, to suit a wide range of work applications.

WARNING

It is the responsibility of the owner and operators of the quick coupler to ensure that the quick coupler is used and maintained in a safe and appropriate manner that will not cause damage to or make unsafe in any way, the operation of the quick coupler or equipment being used.

IDENTIFICATION

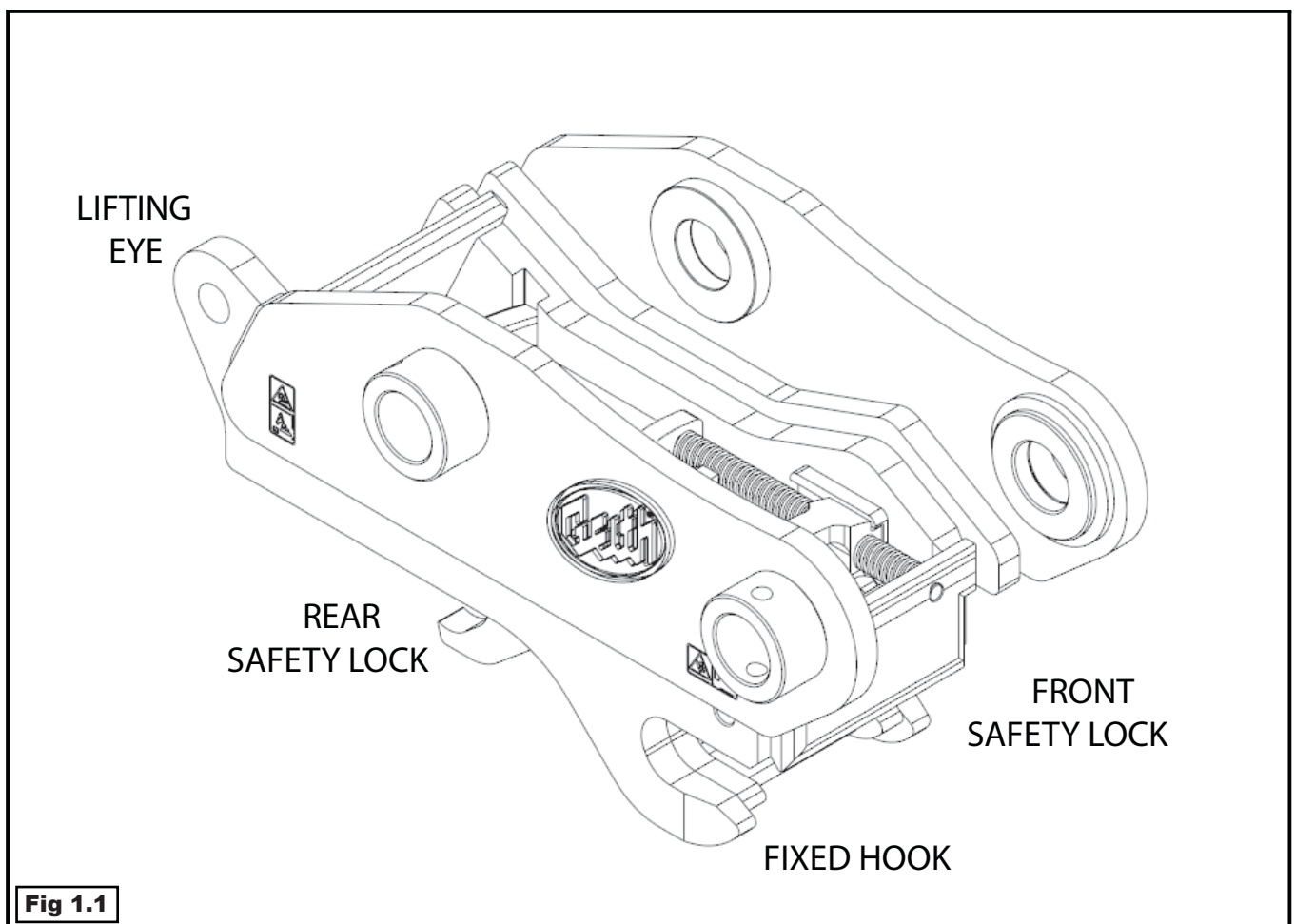

SAFETY

SAFETY INSTRUCTIONS



This symbol is used to call attention to instructions concerning personal safety. Be sure to observe and follow these instructions.



The signal word DANGER on the equipment and in the manual identifies a hazardous situation which, if not avoided, WILL result in death or serious injury.



The signal word WARNING on the machine and in the manual indicates a potentially hazardous situation which, if not avoided, COULD result in death or serious injury.



The signal word CAUTION on the machine and in the manual indicates a potentially hazardous situation which, if not avoided, MAY result in minor or moderate injury. It may also be used to alert against unsafe



This notice identifies procedures which must be followed to avoid damage to the machine.

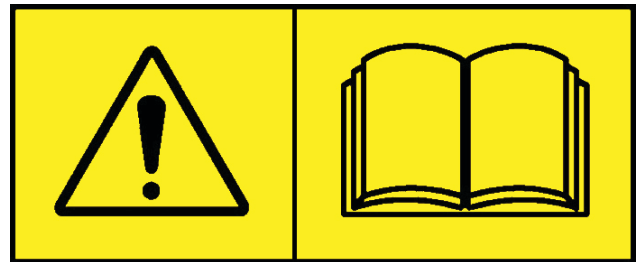

Instructions are necessary before operating or servicing the equipment. All personnel must read and understand the Operation Manual and signs (decals) on the equipment. Follow warnings and instructions in the manual when making adjustments, repairs or servicing. Check for correct function after making adjustments, repairs or servicing. Failure to follow instructions can cause injury or death.

SAFETY



Fig 1.2



- Position the machine on even, firm and level ground.
- Lower work equipment to the ground and stop engine before performing maintenance. Remove machine key.
- Make sure to lock out hydraulic controls and place a “DO NOT OPERATE” Warning Tag on the machine to indicate that machine is being serviced and to prevent any unauthorized operation.
- Put blocks under track / wheels to prevent the machine from moving.
- Allow the machine to fully cool before servicing.
- Always depressurise hydraulic system before servicing.
- Collect and retain all oil released from system during maintenance
- Welding or grinding painted parts

should be done in well ventilated areas.

- Wear a dust mask when grinding painted parts. Toxic dust and gas can be produced.
- Avoid contact with leaking hydraulic fluid or diesel fuel under pressure. It can penetrate skin or eyes.
- Keep arcs, sparks, flames and lighted tobacco away from batteries.
- When performing maintenance on machine, prevent tripping and falling by keeping area around your feet clean



The following is a generic boom hose installation. The images may not show your machine exactly as it appears but the procedure is correct for all machines

AVOID INJURY OR DEATH

Before installing boom hoses:
Lower the work equipment to the ground.
Stop the engine and remove the key.

SAFETY



WARNING



HIGH PRESSURE FLUID HAZARD

- To prevent serious injury or death from high pressure fluid:
Relieve pressure on system before repairing or adjusting.
- Wear proper hand and eye protection when searching for leaks. Use wood or cardboard instead of hands.
- Keep all components in good repair. Stop the engine and release all hydraulic pressure in the system



WARNING

WELDING AND GRINDING

- Always clean the machine and attachment, set battery disconnect switch to “OFF” position, and disconnect wiring from electronic controllers before welding. Cover rubber hoses, battery and all other flammable parts. Keep a fire extinguisher near machine when welding.
- Toxic dust or gas can be produced when grinding or welding painted parts. Grinding or welding painted parts should be done in a well ventilat-

ed area. Wear dust mask when grinding painted parts.

- Dust generated from repairing non-metallic parts such as hoods, fenders or covers can be flammable or explosive. Repair such components in a well ventilated area away from flames or sparks.
- Do not weld on lines or on tanks that contain flammable fluids. Do not flame cut lines or tanks that contain flammable fluid. Clean any such lines or tanks thoroughly with a non-flammable solvent before welding or flame cutting.

SAFETY

DECAL IDENTIFICATION

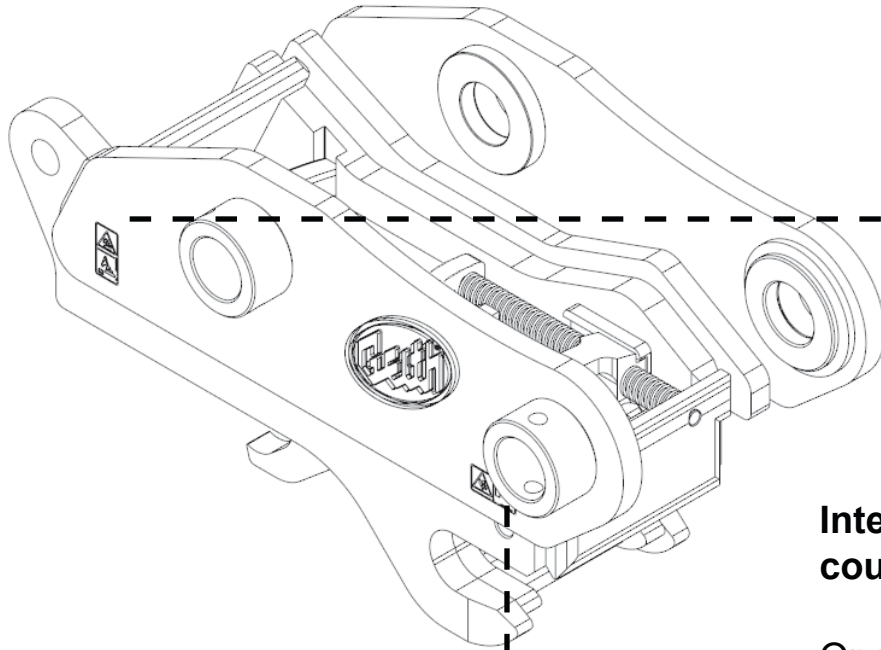

Fig 1.3



827000087399

Interference with machine, quick coupler and attachment [Figure 1.3].

Operate the quick coupler and attachment through its full range of motion to check interference between attachment and machine that could damage machine, quick coupler and attachment [Figure 1.3].

NOTE: Replace any damaged instruction and warning decals.

! WARNING

**MOVING PARTS CAN CAUSE
SERIOUS INJURY**

Keep hands and fingers away from moving parts [Figure 1.4].

NOTE: Replace any damaged instruction and warning decals.

Pinch Hazard



Fig 1.4

827000087398

SAFETY

Fig 1.5



AVOID SERIOUS INJURY OR DEATH

Failure to fully engage front and rear safety locks before operating can allow the attachment to come off.

- All users / operators must be properly trained in the use of the specific model of quick coupler intending to be used. It is the responsibility of the machine owner to ensure only properly trained operators use the quick coupler.

- Failure to operate and maintain equipment correctly can result in serious injury or death.

- Do not allow bystanders or personnel within maximum reach and swing area while operating equipment.

- Never move a load over the heads of personnel.

- Never allow riders on quick coupler or attachments

SERVICING SAFETY

- Always place the quick coupler and attachment on a flat, level surface before servicing.

- Stop engine and remove machine key.

- Always depressurise hydraulic system before servicing.

- Collect and retain all oil released from system during maintenance.

SAFETY



WARNING

Never connect any attachment using only one of the attachment pins.



IMPORTANT

All attachments **MUST** be connected using the two attachment pins

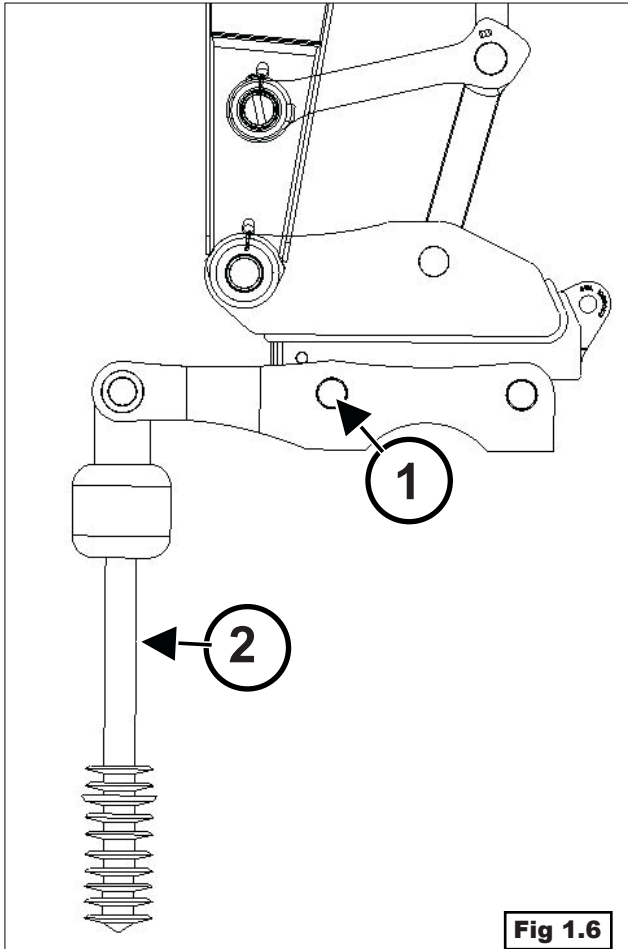

Fig 1.6

Always use a two pin adapter (1) when connecting to single pin attachments (2) [Figure 1.6]

Fig 1.7

<i>Designed by</i> Geith, Ireland. <i>www.geith.com</i>		Swords Business Campus, Swords, Dublin, Ireland	
DESCRIPTION		DESIGNATION	
SERIAL NO.		SAE RATED	
MACHINE TYPE		ASSY LOCATION	
HYDRAULIC FLOW RATE		LIFT EYE-SWL	
GAL/MIN		BAR	
LT/MIN		PSI	
HYDRAULIC WORKING PRESSURE		CAPACITY	
BAR		Y.O.M.	
PSI		WEIGHT	
CE		PART NO.827000032447B	

Always reference the Information Plate Lift Eye SWL Data [Figure 1.7] before using the Quick Coupler for Lifting.



IMPORTANT

Lift capacity of the excavator / machine is reduced when fitted with a Quick Coupler.

See the machine's Operation Manual for the Rated Lift Capacity of the machine before lifting with the quick coupler.

Always use the lowest Rated Lift Capacity between the machine and quick coupler to determine the rated lift capacity when the quick coupler is used with the excavator

SAFETY

Quick Coupler Lifting Safety

 **WARNING**

**MACHINE TIPPING CAN CAUSE
SERIOUS INJURY OR DEATH**

Do not exceed the machine's Rated Lift Capacity.

 **IMPORTANT**

Only use the quick coupler lift eye for lifting if the machine it is installed on is rated and equipped for lifting operations.

 **IMPORTANT**

Before using the quick coupler lift eye, remove attachment that is connected to the quick coupler.

 **IMPORTANT**

Use of an appropriate shackle is recommended when using the quick coupler for lifting.

Fig 1.8

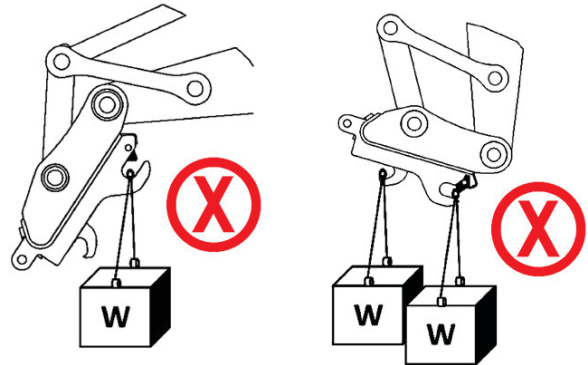

Never use the attachment pin connection hooks of the quick coupler for lifting [Figure 1.8].

Fig 1.9

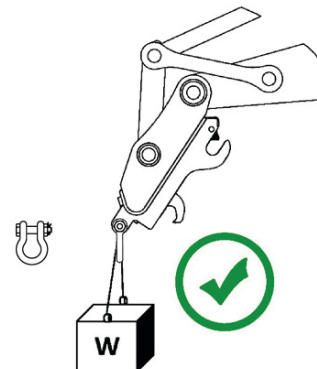

Always lift with the quick coupler vertically oriented and never curl or crowd the coupler when load is attached. Allow the load and lifting accessories to hang free without contacting the coupler body [Figure 1.9].

 **CAUTION**

Failure to follow the suggested lifting procedure may result in equipment failure and the loss of the supported load.

INSTALLATION

INSTALLATION - KIT COMPONENT IDENTIFICATION

NOTE: Generic List: Content may vary per machine model.

Open Kit and remove all Components

ITEM	DESCRIPTION
1	BOOM HOSE, 2SNK-04S C/W ST/BANJO OR BANJO/BANJO 3/8
2	BOOM HOSE, 2SNK-04S C/W ST/BANJO OR BANJO/BANJO 3/8
3	LINK HOSE, 2SNK-04S C/W ST/BANJO 1/4 W/G
4	LINK HOSE, 2SNK-04S C/W ST/BANJO 1/4 W/G
5	PUMP HOSE, 2SNK-04S C/W ST/BANJO 3/8
6	TANK HOSE, 2SNK-04S C/W ST/BANJO 3/8
7	COMPACT 90 MALE FEMALE ADAPTER
8	CONTROL BOX C/W HARNESS & SUCTION BRACKET
9	MALE / MALE ADAPTER
10	BONDED WASHERS
11	1/4 FEM FIXED BARREL
12	BANJO BOLTS
13	RESTRICTOR
14	1/4 CHECK VALVE
15	PRESSURE TEE
16	TANK TEE
17	BUCKET TEE
18	TWIN CLAMP, GROUP 2 (13.5)
19	SINGLE CLAMP, GROUP 2 (13.5)
20	CABLE TIES, 7 MM
21	BOLT, M5 x 40 C/W NUT & WASHER
22	HYDRAULIC SEAL KIT
23	PRESSURE SWITCH, 180 bar
24	HYDRAULIC CYLINDER
25	BRACKET
26	BOLT, M12 x 40 C/W NUT & WASHER
27*	POPPET VALVE (12V)
	POPPET VALVE (24V)
28	SOLENOID VALVE ASSEMBLY (12V)
	SOLENOID VALVE ASSEMBLY (24V)
29	CAP SCREW
30	WIRE HARNESS (FULL KIT)
31*	WIRE HARNESS (PRE PLUMBED)
32	DIPPER BLOCK (1-4T)
33	DIPPER BLOCK (5T-85T)
34	BLANKING PLUG
35*	MALE / FEMALE ADAPTER

INSTALLATION

Coupler with four port valve pressure switch

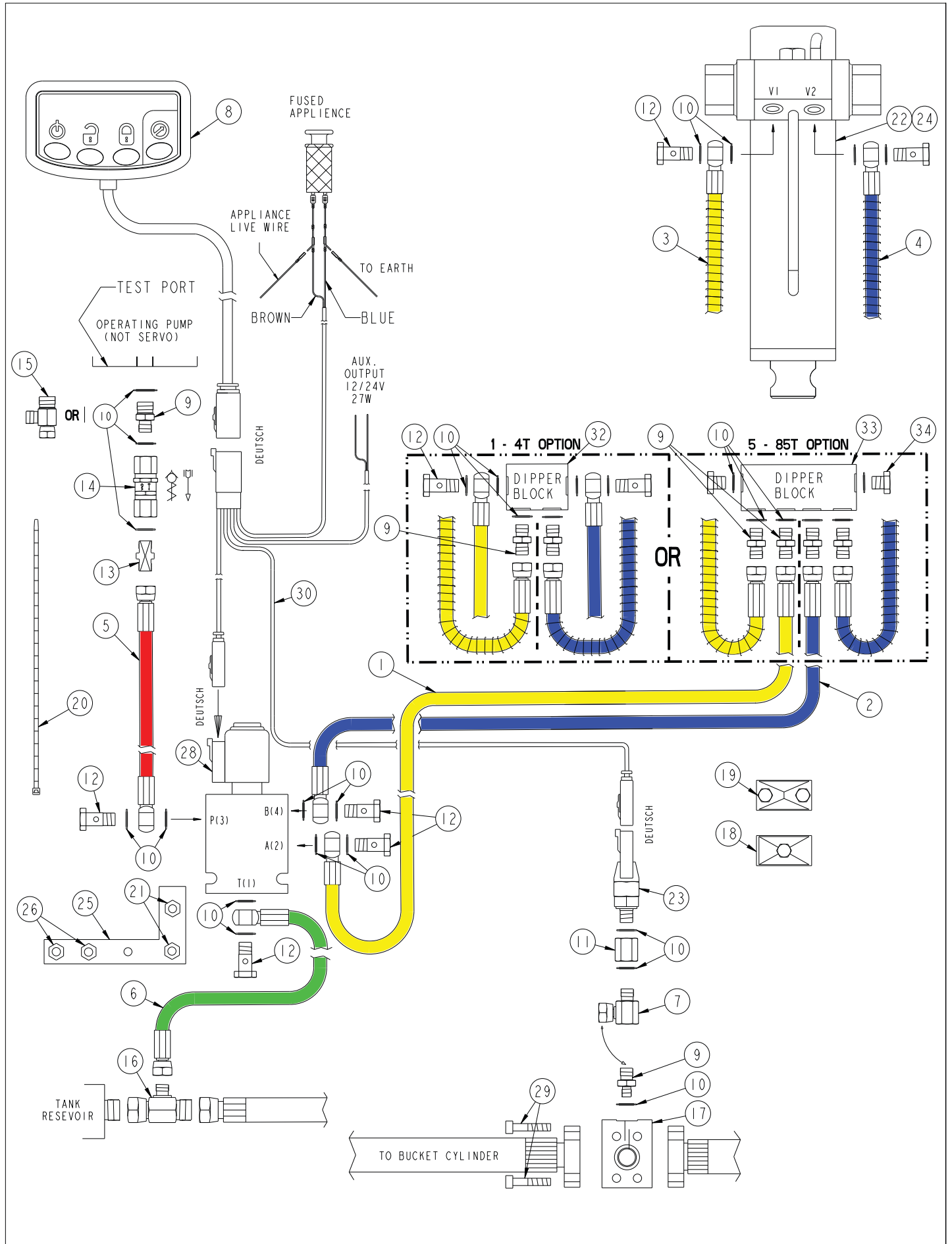

INSTALLATION

Fit - Up Arrangement for Geith Control Box

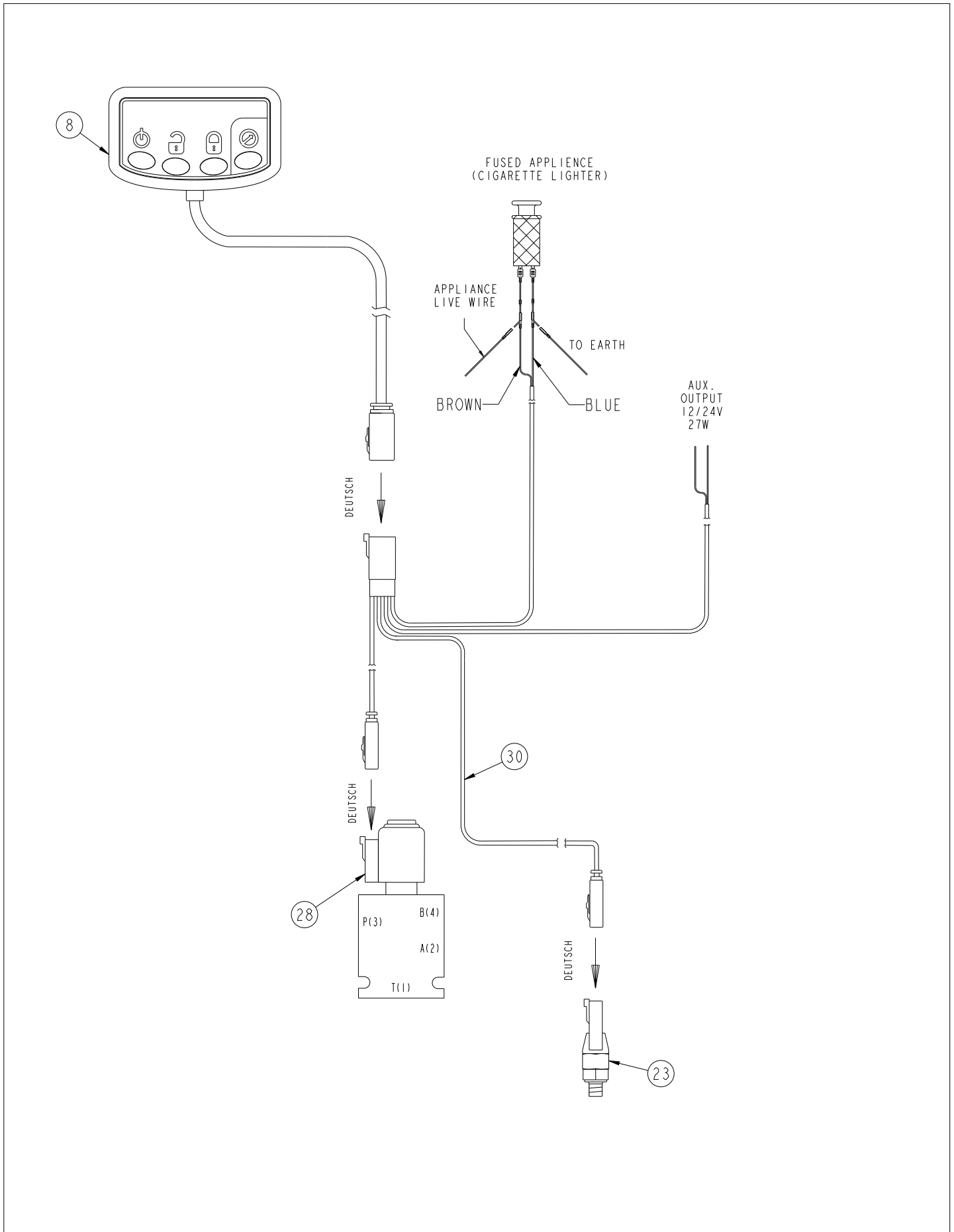

INSTALLATION

Control Box Setup

Before installation is started on twin hydraulic pump systems, confirm which hydraulic pump operates the dipper and bucket cylinder. (See the excavator's Operation And Maintenance manual.)

NOTE:

Follow the control box manufacturer's guidelines when installing the control box. Failure to do so will result in poor adhesion and will result in the control system becoming detached from the window should you opt for the glass suction mount option.

Position the control box (1) [Figure 7] to the right of the front control panel in the operator cab. See NOTE above

Clean the window area with an isopropyl alcohol wipe, not supplied.

Heat the machine cab up until it reaches 20°C / 68°F to dry excess moisture and heat the window (if required). See NOTE

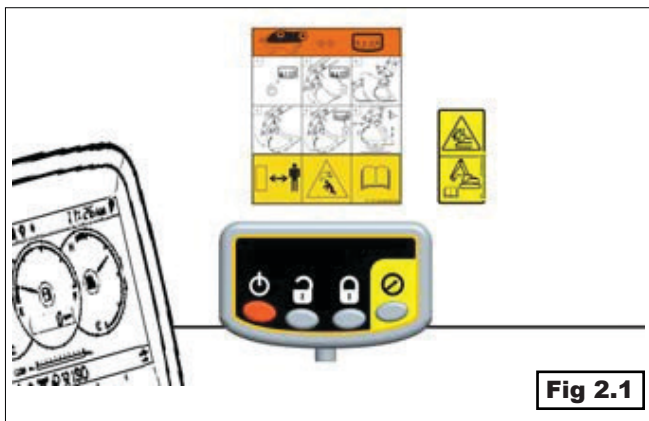

Glass Mounting Options



For glass mounting, assemble the following in the order listed:

- Screw (Item 1) [Figure 2.2]
- Pivot ball (Item 2) [Figure 2.2]
- Pivot receiver (Item 3) [Figure 2.2]
- Nurlled knob (Item 4) [Figure 2.2]
- Mount (Item 5) [Figure 2.2]

Panel Mounting Options

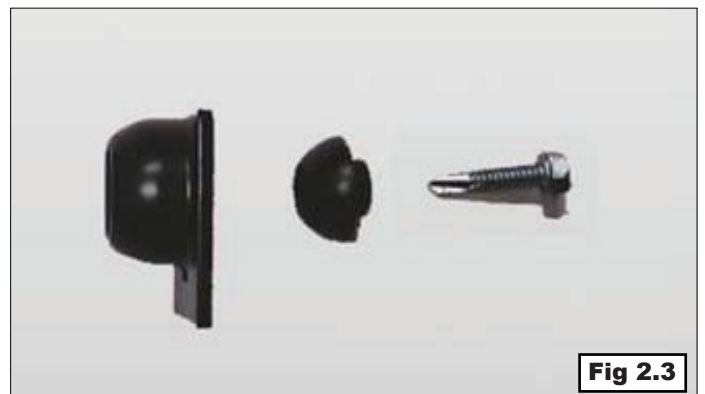

For panel or cab mounting, assemble the following in the order listed:

- Screw (Item 1) [Figure 2.3]
- Pivot ball (Item 2) [Figure 2.3]
- Pivot receiver (Item 3) [Figure 2.3]

INSTALLATION

Decal Installation

Instruction and warning decals are supplied with this quick coupler

Install the two decals inside of the cab window [Figure 2.1], close to the control box.

Fig 2.4

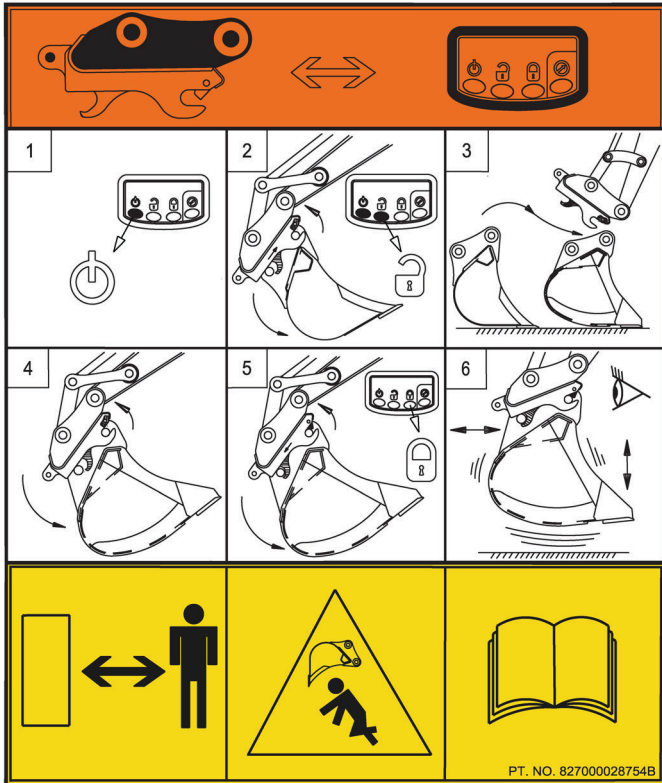

Operating Instructions decal (1)
PT No: 827000028754

Fig 2.5



NOTE: Replace any damaged Instruction and warning decals

Operating Instructions decal (2)
PT No. 827000087399

Harness Connections

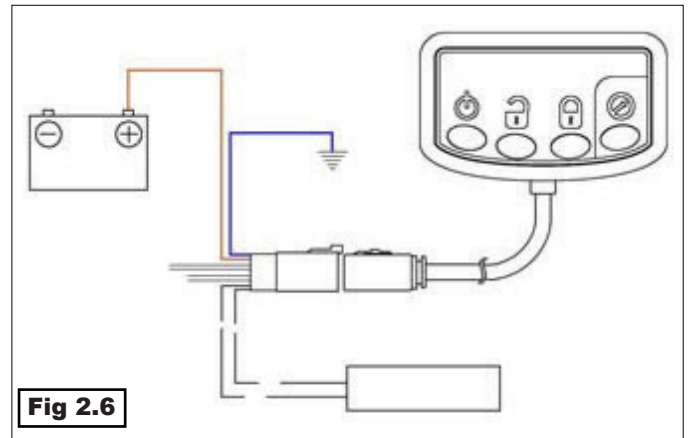

Fig 2.6

12/24v Fused Appliance

Locate a suitable 12 / 24V fused appliance power source (cigarette lighter) (1) [Figure 2.6].

Connect the control box into the desired fused appliance power source.

Secure all wiring with tie straps.

Battery Isolator Switch Optional Connection

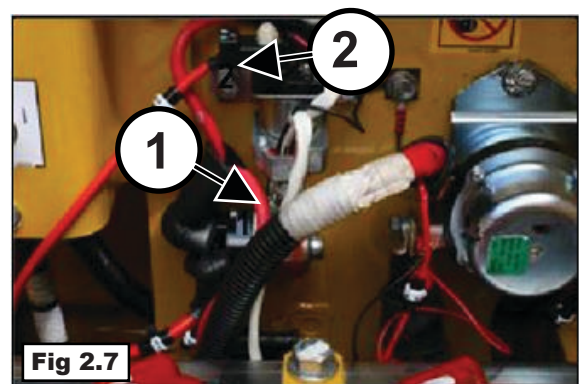
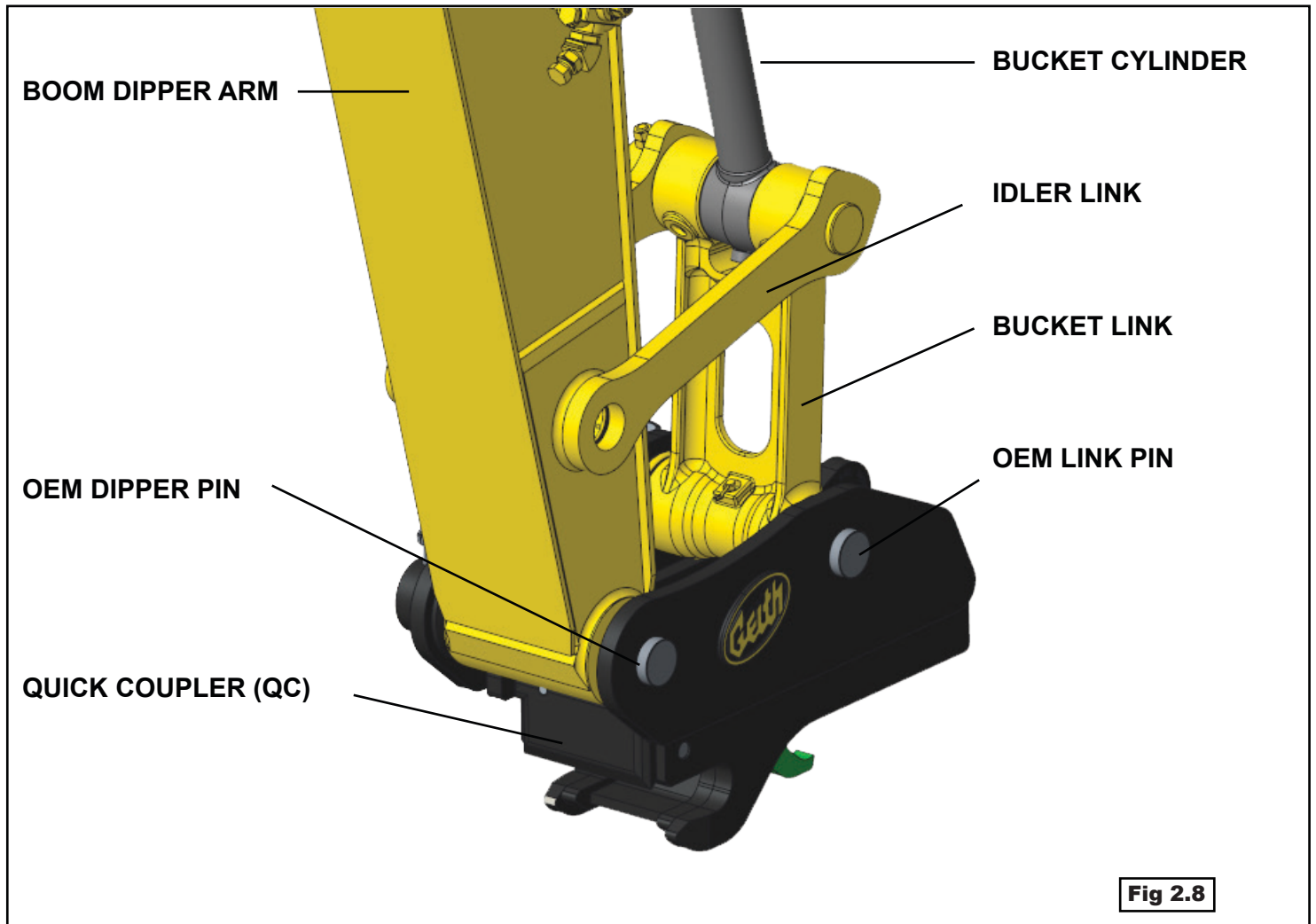

Fig 2.7

Connect wire (RED) (1) to fused appliance, main battery isolator switch or ignition live side. Connect wire (BLACK) (2) [Figure 2.7] to a ground terminal.

INSTALLATION

Coupler Installation Instructions



- Position the Quick Coupler on solid, level ground. Use safe and correct lifting equipment to move the Quick Coupler.
- Move the machine so that the dipper arm and Quick Coupler are correctly aligned
- Operate the machine controls to line up the hole in the dipper arm with the dipper hole in the Quick Coupler.
- Install the OEM Dipper Pin, O-rings, Shims (where required). Secure the Dipper Pin with bolt and nut, torque to manufacturers specification (retaining method will vary depending on Machine manufacturer)
- Operate the machine controls to line up the hole in the Bucket Link with the Link hole in the Quick Coupler.
- Install the OEM Link Pin, O-rings, Shims (where required). Secure the Link Pin with bolt and nut, torque to manufacturers specification (retaining method will vary depending on Machine manufacturer)

INSTALLATION

Hose Installation

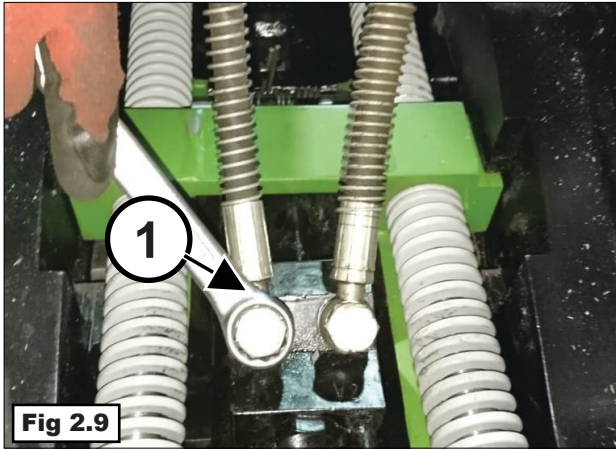

Locate the two link hoses Items 2 & 2A on component identification list.

Install and tighten the two link hoses (1) [Figure 2.9] to the quick coupler hydraulic cylinder.

Install the quick coupler onto the machine.

NOTE:

Verify that all O-ring seals required are fitted to the quick hitch on both link and dipper positions.

Route the link hoses from the quick coupler cylinder along the arm and boom hoses.

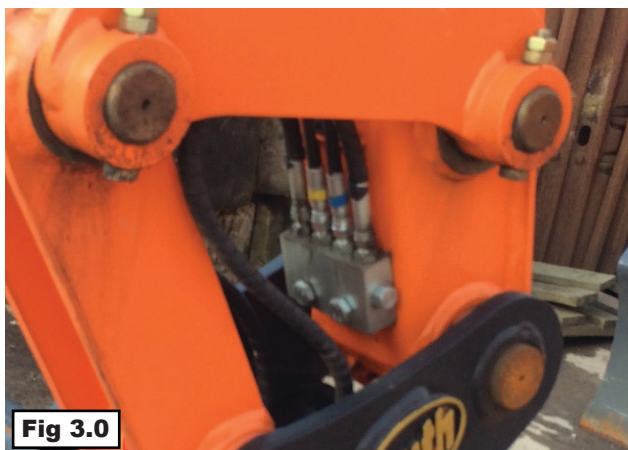

Using the dipper block supplied, follow [figure 3.0] connect up the Quick Coupler jumper hoses.



With the Quick Coupler fully curled inwards as shown, position the dipper block on the dipper arm with the hose connections pointing up the dipper arm towards the excavator cab.



Position the dipper block so that the jumper hoses to the quick coupler have freedom of movement through a full coupler rotation cycle. The dipper block can be welded or bolted onto the dipper arm of the machine. As per [Figure 3.2]

INSTALLATION

Hose Installation using Manifold Block



Attach the supply hoses to the remaining two ports and run and secure the hoses up the dipper arm to the top hose clamp block.



At this point you should check the dipper block hose arrangement throughout the working cycle, to ensure adequate hose clearance and movement especially in the curled out position as shown. It is important that the hoses do not get trapped in the arm linkages as this will cause wear and hose burst problems. Continue to [Figure 3.4]

Hose Installation (Alternative method using hose clamps)

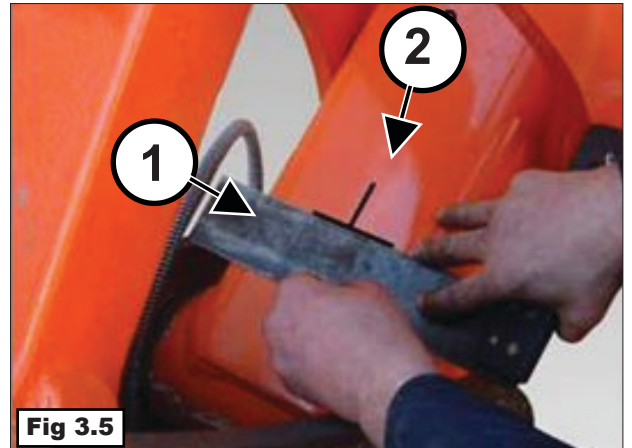

Place a straight edge square on the side of the dipper, place a mark at the top of the straight edge (1). Place a second mark (2) [Figure 3.5]. in the centre (left to right) of the dipper.

Move up the arm and place the straight edge square on the side of the dipper. Place a mark at the top of the straight edge (on the left side of dipper).

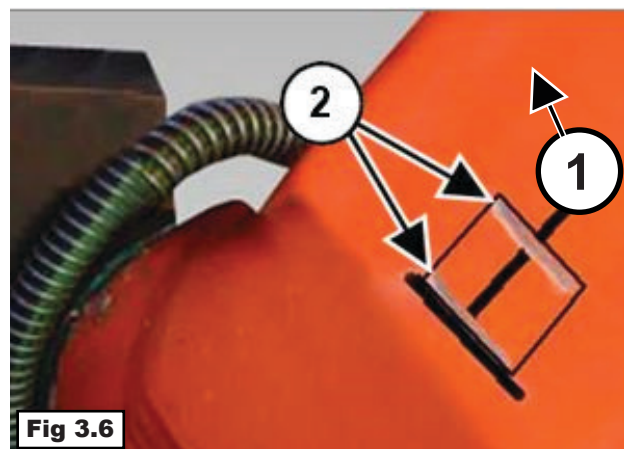

Locate the two twin clamps Item 17 on component identification list. Using one of the twin clamps, mark the shape (1) [Figure 3.6] of the base of the clamp at each of the previously marked positions on the dipper.

INSTALLATION

Hose Installation

WARNING

Eye and body protection is required when grinding or welding. Wear approved goggles, helmet and clothing. Failure to wear eye and body protection can result in serious injury.

Using a sharp edged tool, scrape off paint at edges (2) [Figure 14] of marked areas to allow good contact to metal for welding of the hose clamp bases.

WARNING

Before welding, disconnect battery cables. Connect the welding ground as close as possible to the area being welded.

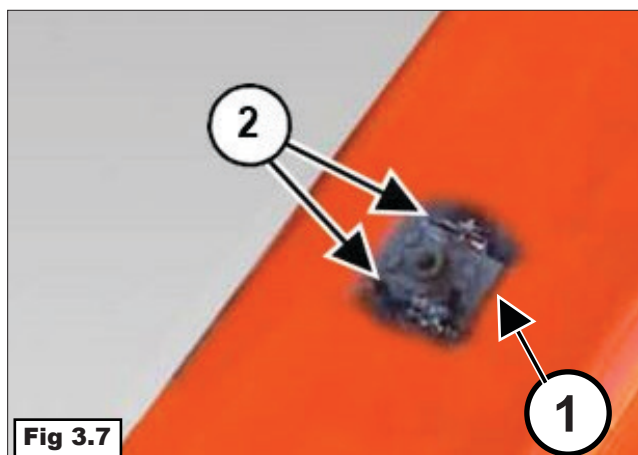

Position the clamp base plates (1) in the marked positions. Weld along top and bottom (2) [Figure 3.7] edges of the clamp base plates to secure in position.

Repeat this procedure on all clamps. Clean all welded surfaces.

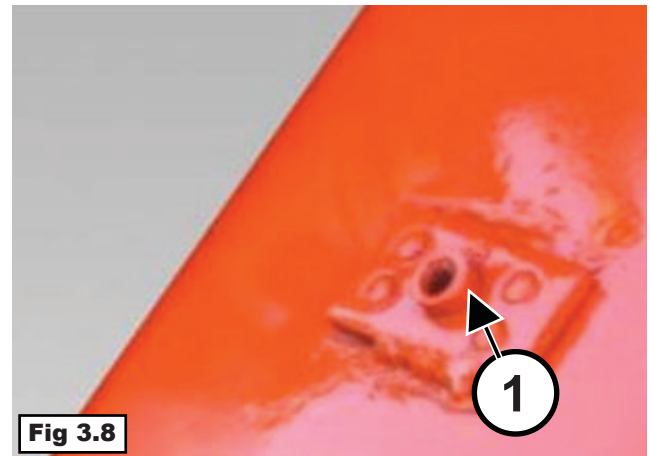

Paint the clean welded area (1) [Figure 3.8] to match the dipper at all clamp locations.

Install lower section of the clamp.

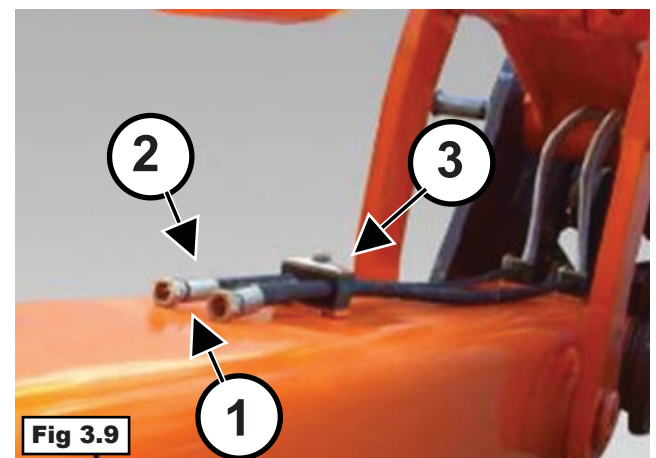

Push back the spring cover (if required) on the two link hoses (1) [Figure 3.9], place each hose in the clamp. Install the top section (1) of the clamp and install and tighten bolt (3) [Figure 3.9].

INSTALLATION

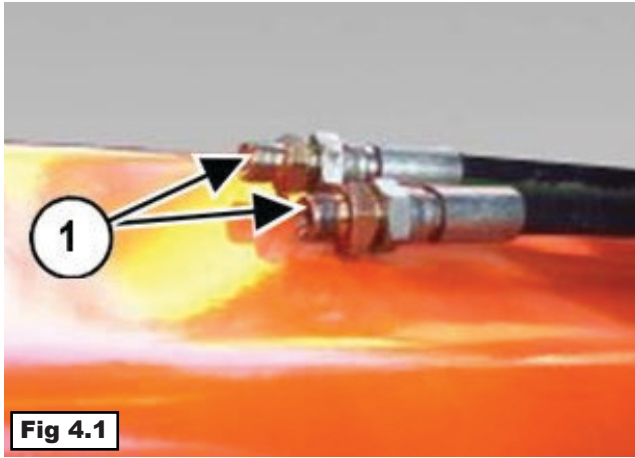

Locate two 3/8" BSP fittings Item 7 on component identification list

Install the two 3/8" BSP fittings (1) [Figure 4.1] into the link hoses.



Locate two hoses Items 1 & 1A on component identification list.

Install and tighten the two hoses onto the 3/8" BSP fittings [Figure 4.2].

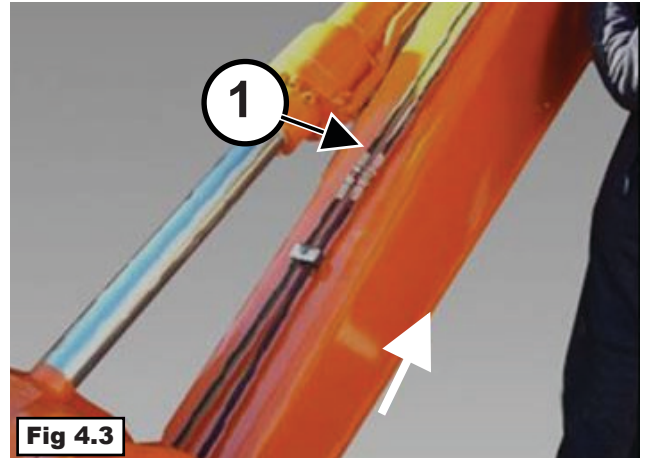

Route the two hoses (1) [Figure 4.3] up the dipper and installing the hoses into the clamps as needed.



With hoses secured to dipper arm, route the hoses along the existing dipper ram supply hose line [Figure 4.4].

Secure hoses with cable ties along the full length of the boom [Figure 4.4]

NOTE: Leave approximately 300 mm (12 in.) between cable ties.

INSTALLATION

Hose Installation

NOTE: Be careful not to drill into any part or component that may be located on opposite side of the compartment wall being drilled.

NOTE: Do not mount valve at this time.

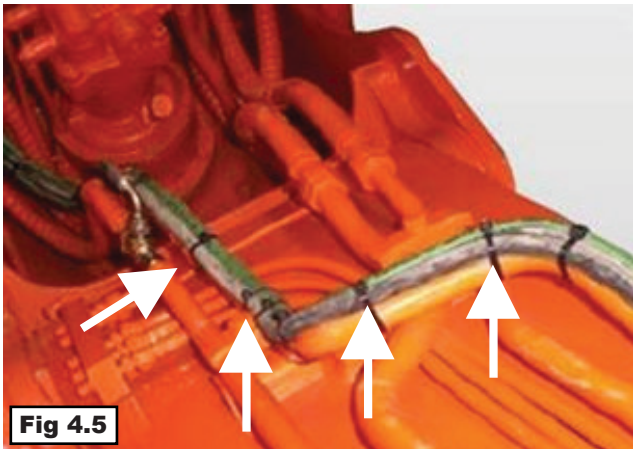

Route hoses along existing boom supply hose line at the base of the boom [Figure 4.5].

Secure hoses with cable ties along the base of the boom [Figure 4.5].

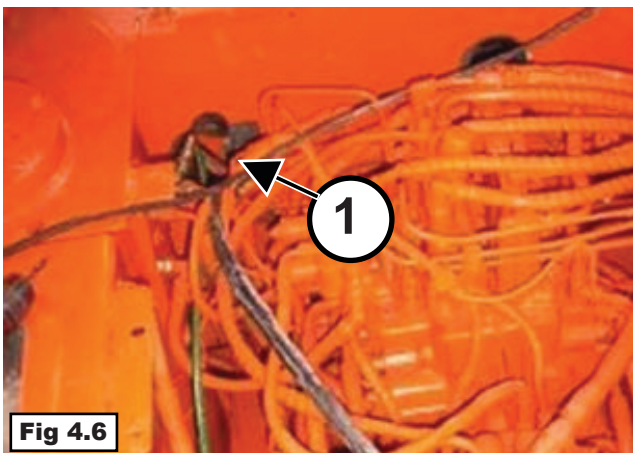

Route the hoses from base of boom through compartment wall (1) [Figure 4.6].

Locate a position for placement of solenoid valve in pump housing compartment. Mark location of valve retaining holes for drilling.

NOTE: Location of the solenoid valve usually use mounting bracket supplied or on the compartment wall.

Drill holes in previously marked position.

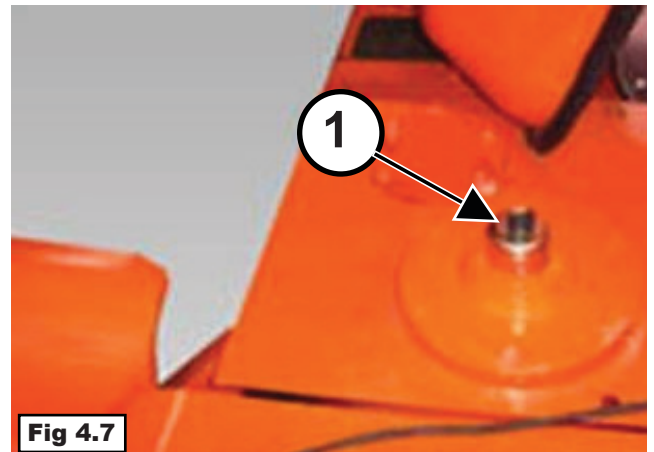

Confirm the tank pressure is released from the tank (1) [Figure 4.7]. (See the Excavators Operation And Maintenance Manual for procedure.)

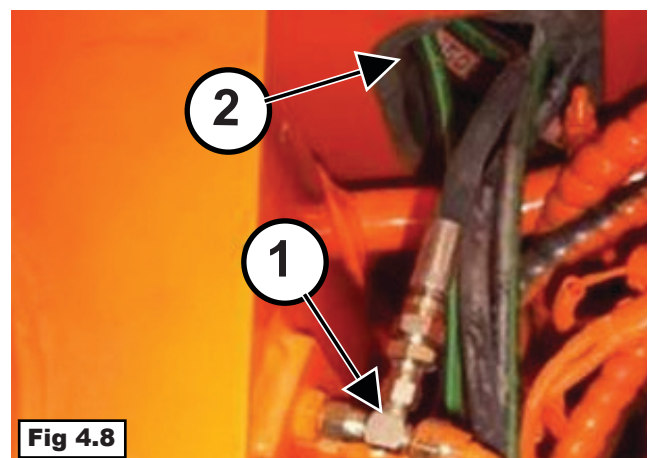

Connect tank 'T' fitting (1) [Figure 4.8] to tank port and connect hose to branch.

Route hose through compartment panel (2) [Figure 4.8].

INSTALLATION

Control Valve And Pressure Switch

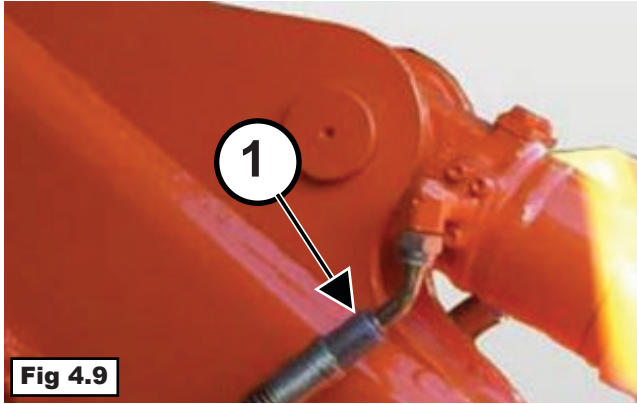

Locate and follow the dipper arm Bucket ram outstroke port supply Line (1) [Figure 4.9] to the base of the boom

Locate the bucket ram 'T' fitting in the kit.

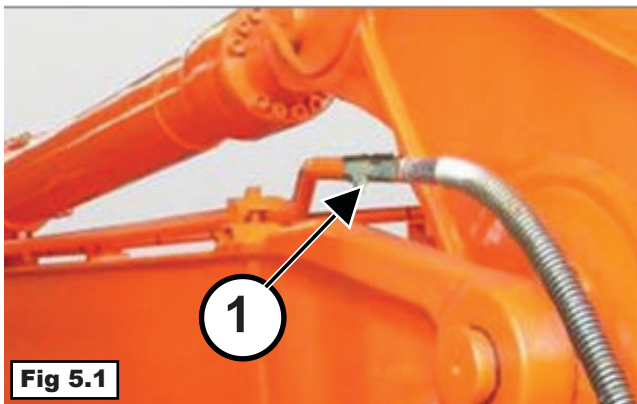

Insert T fitting or flange fitting (1) [Figure 5.1]. Connect the pressure switch to the T piece or flange fitting branch. Connect the hydraulic hose (RED) to the hydraulic pump test port.

NOTE:

On a twin hydraulic pump system connect the hydraulic hose (RED) to the hydraulic pump test port that operates the dipper and bucket cylinders.

NOTE:

It is recommended to install a T fitting between the hydraulic pump test port and the hydraulic hose for future hydraulic pump testing.

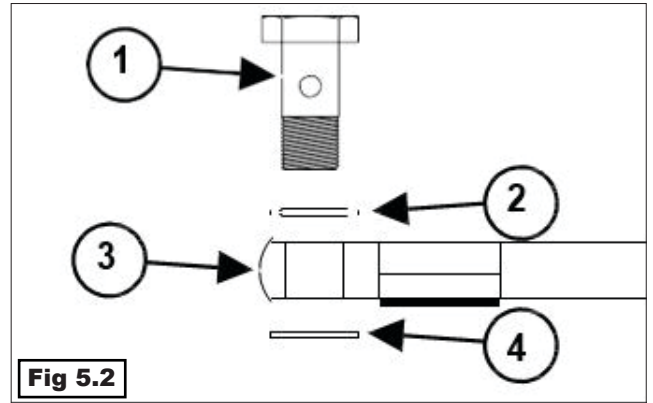

When connecting hydraulic hoses to the valve body [Figure 29] and quick coupler [Figure 30], connect the hydraulic hoses in the following order: banjo bolt / hitch bolt (1) through the bonded washer (2), hydraulic hose (3), bonded washer (4) [Figure 28] then into the valve body (not shown).

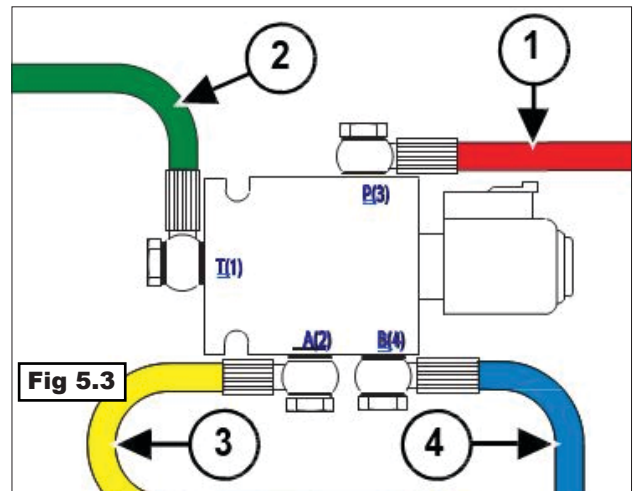

Connect the hydraulic hose (RED) (1) [Figure 5.3] valve port P(3).

Connect the hydraulic hose (GREEN) [Figure 5.3] valve port T(1).

Connect the hydraulic hose (YELLOW) (3) [Figure 5.3] valve port A(2).

Connect the hydraulic hose (BLUE) (4) [Figure 5.3] valve port B(4).

INSTALLATION

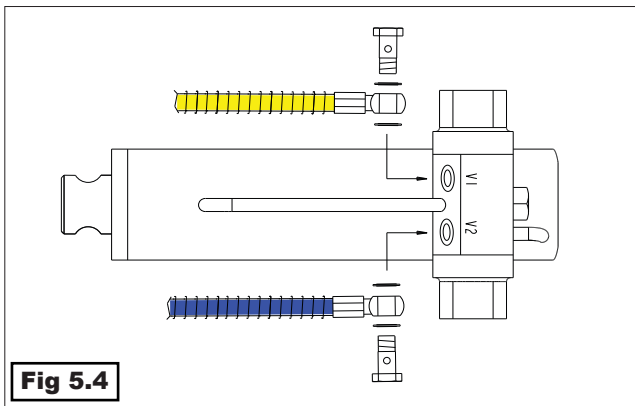

Connect hydraulic hose (YELLOW) (1) [Figure 5.4] to the (V1) port on the quick coupler.

Connect hydraulic hose (BLUE) (2) [Figure 30] to the (V2) port on the quick coupler

Electrical (Full Kit)

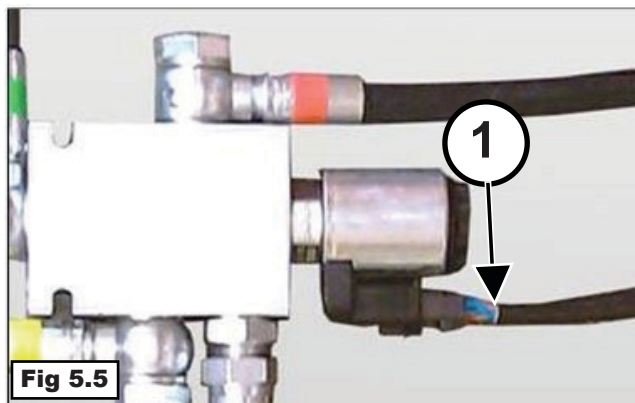

Connect the wiring harness (1) [Figure 5.5] to the coil of the 4 port solenoid valve

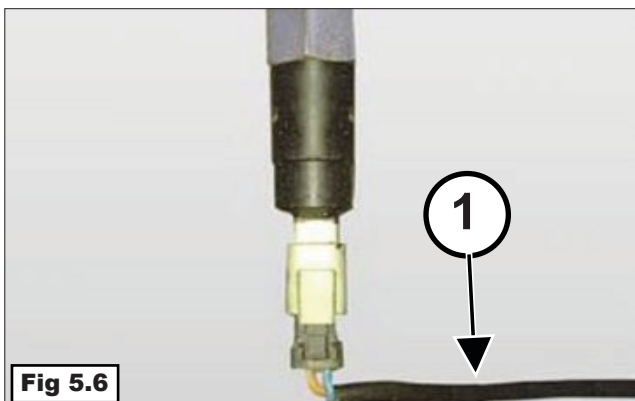

Connect the wiring harness (1) [Figure 5.6] to the pressure switch at the boom base.

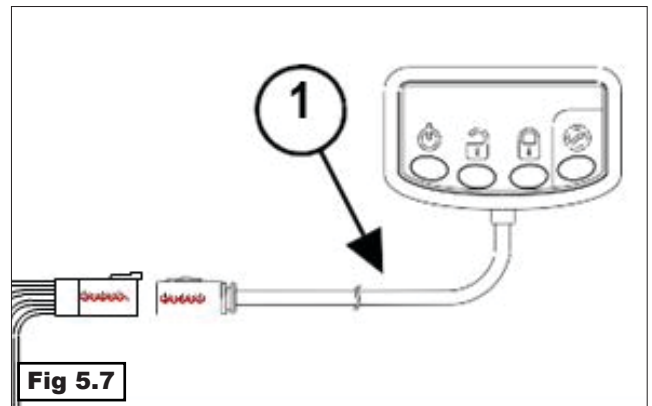

Connect control box (1) [Figure 5.7] to wiring harness.

COMPLETION AND TESTING

For all excavator operation, see the excavator's Operation And Maintenance Section within the Manual. Enter the excavator. Start the engine. Install the quick coupler. Operate the quick coupler through several cycles. With the engine running have a second person check for leaks.

Load Test

NOTE:

This is to be carried out in an area clear of personnel and obstacles.

Connect attachment to the quick coupler.

Open or curl the coupler.

Lower attachment to within 300 mm (12 in.) of the ground. [Figure 8.3]

Shut off machine.

Do not touch controls for ten minutes. If no movement occurs testing is complete.

NOTE: If movement occurs see the quick coupler's Operation and Maintenance section of the Manual.

OPERATION

ENGAGING ATTACHMENTS

 **WARNING**

AVOID INJURY OR DEATH

Keep bystanders away when engaging and releasing attachment.

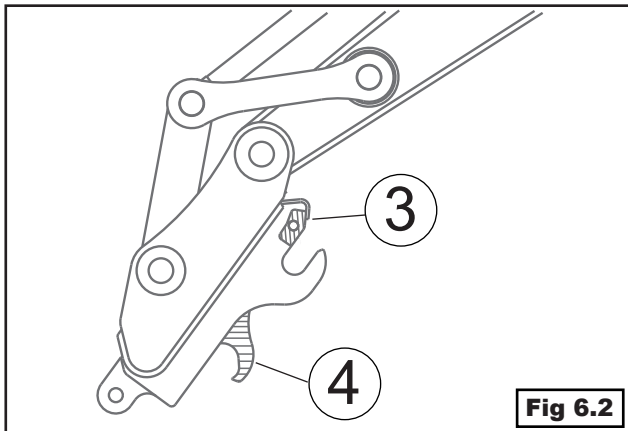
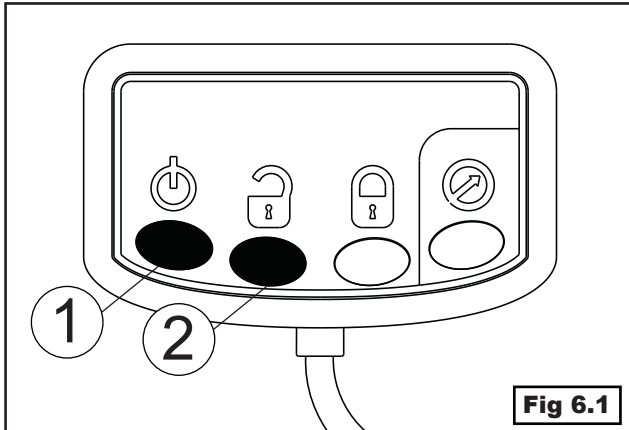

1. Press power button (1) [Figure 6.1].

Press unlock button (2) [Figure 6.1]. Within six seconds of pressing power button, Curl to build the pressure to open the front (3) and rear (4) safety locks. [Figure 6.2]

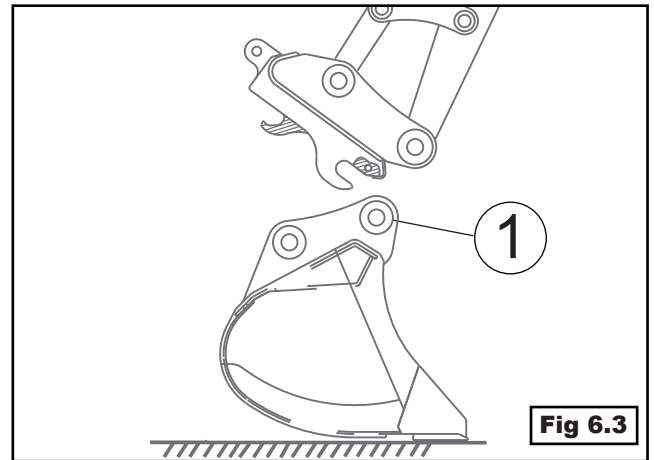

2. Lower the quick coupler and engage the front pin (1) [Figure 6.3] of the attachment.

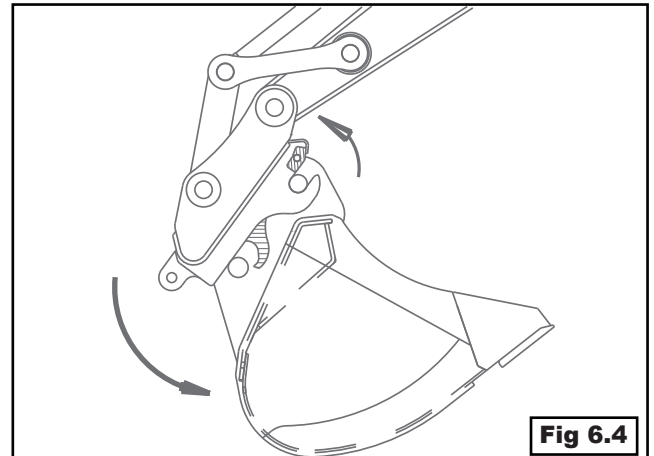

3. Always lift with the quick coupler vertical, allowing the attachment link pin to contact the coupler body [Figure 6.4].

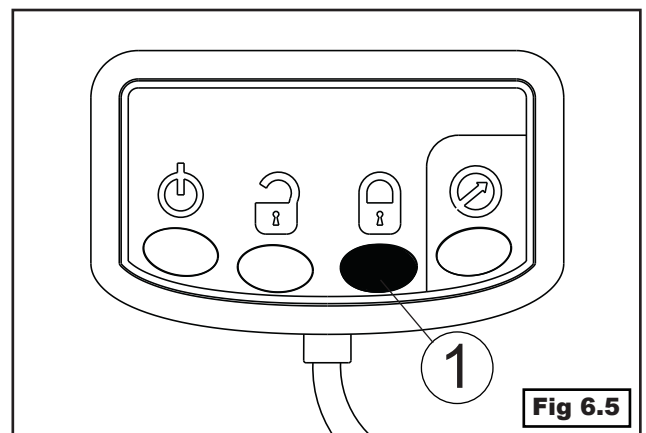

4. With the quick coupler crowded fully, press the lock button (1) [Figure 6.5]

OPERATION

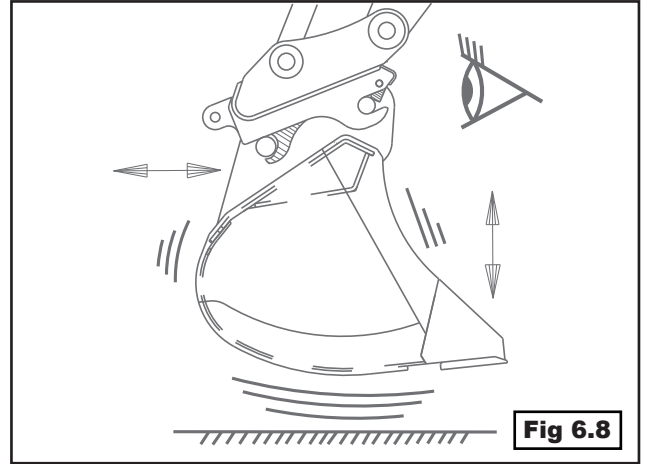
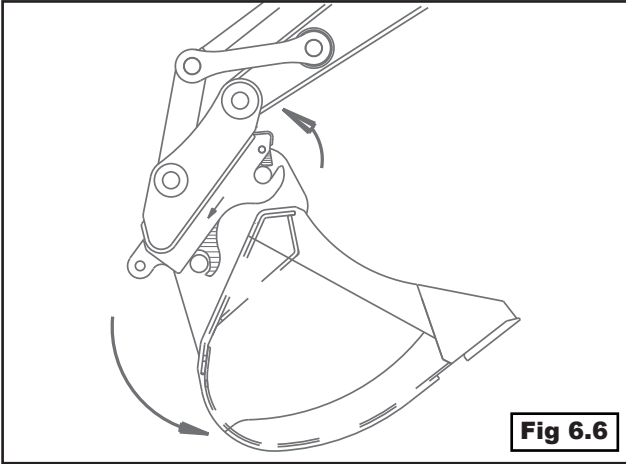

6. Roll out the quick coupler, shake the attachment vigorously and lower the boom to the ground and apply down pressure to the quick coupler and attachment to check that the attachment is fully engaged and locked to the quick coupler. [Figure 6.8].

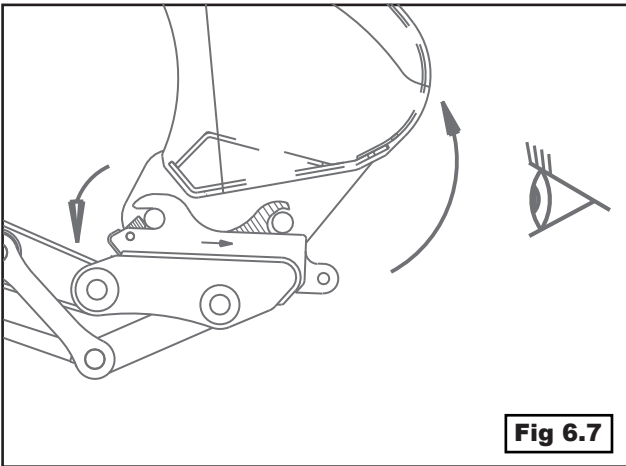

5. Continue to crowd the quick coupler fully for ten seconds or until the front and rear safety locks engage the attachment pins [Figure 6.6] [Figure 6.7].

AVOID INJURY OR DEATH

 **WARNING**



Failure to fully engage front and rear safety locks before operating can allow the attachment to come off.

OPERATION

RELEASING ATTACHMENTS

 **WARNING**

AVOID INJURY OR DEATH

Keep bystanders away when engaging and releasing attachment.

Park the machine on flat, level surface.

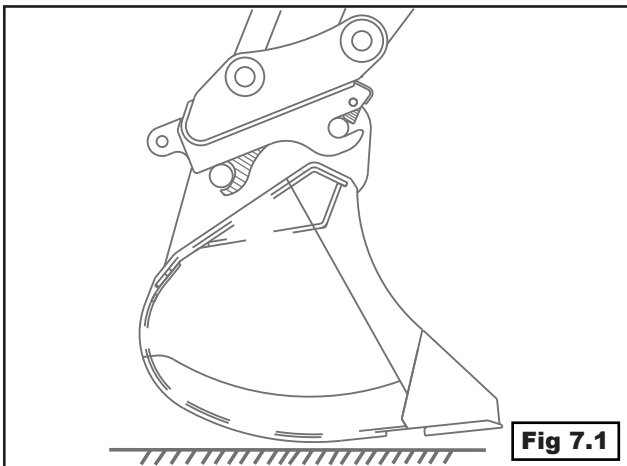

1. Lower quick coupler and attachment to the ground [Figure 7.1].

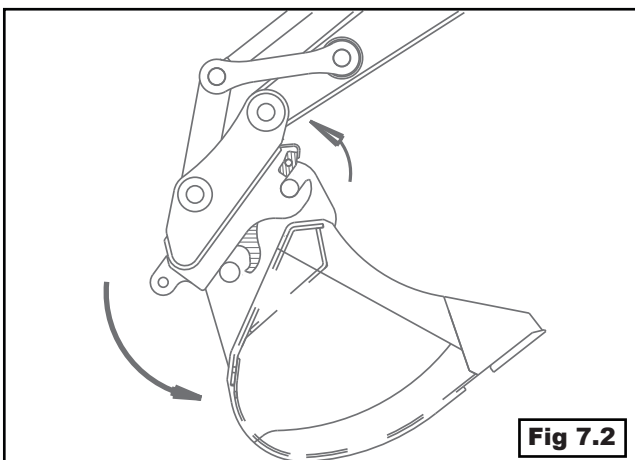

2. Fully crowd the quick coupler inward [Figure 7.2].

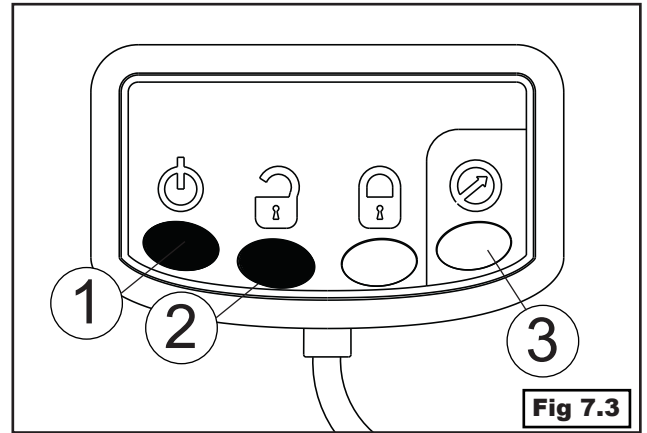

3. Press power button (1) [Figure 7.3]. Press unlock button (2) [Figure 7.3] within six seconds of pressing power button. Continue to crowd the quick coupler until the pressure signal LED (3) [Figure 7.3] illuminates.

 **WARNING**

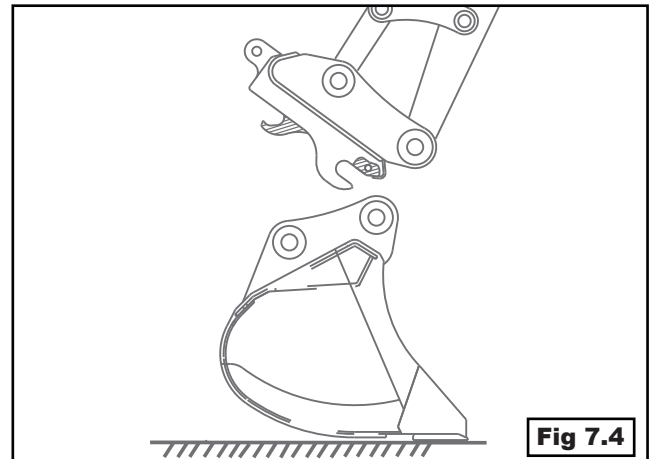

4. Lower the attachment to the ground. Move the quick coupler away from the attachment [Figure 7.4].

OPERATION

RELEASING ATTACHMENTS USING PRESSURE SIGNAL BYPAS



PRESSURE SIGNAL BYPASS

To open the coupler, the standard Geith control system requires the operator to fully crowd the coupler to obtain a pressure signal. With large attachments or specific attachments (such as pallet forks,) this may not be possible. By following a different opening sequence, we can bypass the pressure signal and still maintain a safe opening procedure.



AVOID INJURY OR DEATH

Keep bystanders away when engaging and releasing attachment.

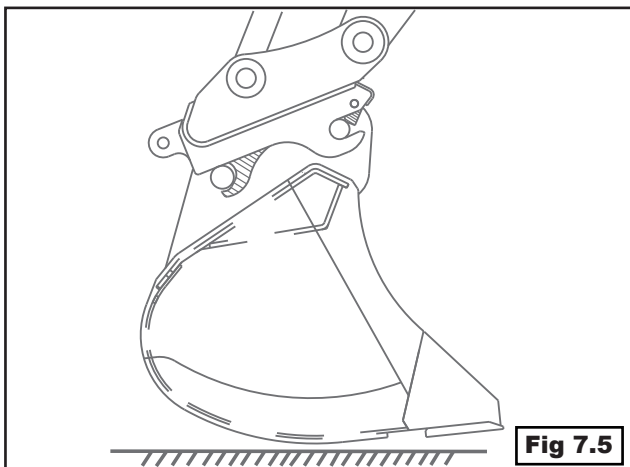

1. Lower quick coupler and attachment to the ground [Figure 7.5].

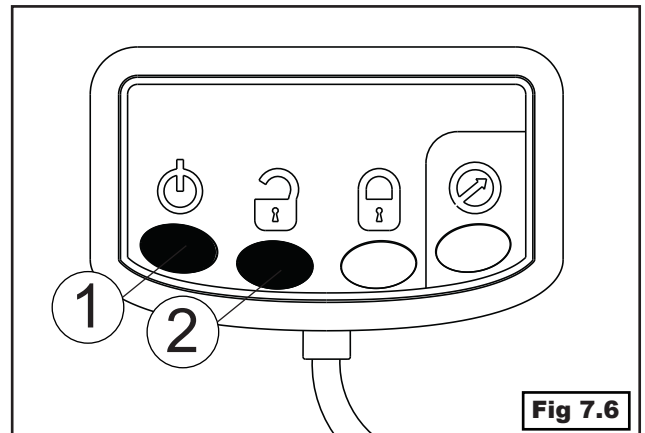

2. Press power button (1) [Figure 7.6]. Press unlock button (2) [Figure 7.6] within six seconds of pressing power button.

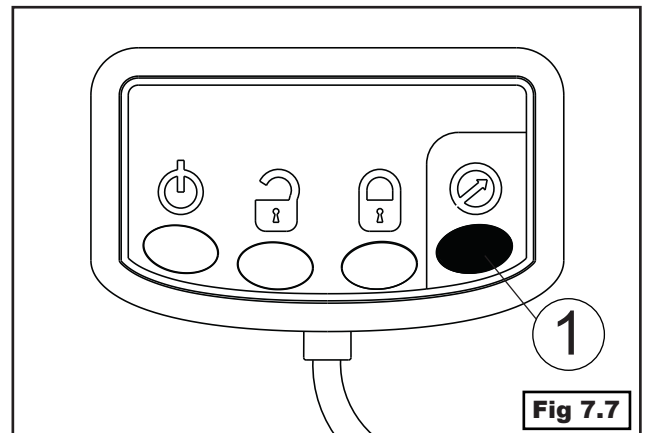

3. Press and HOLD pressure bypass (1) [Figure 7.7] (six seconds) until the pressure signal illuminates.

With the safety locks released, move the quick coupler away from the attachment.

NOTE:

The Locks will open at a slower rate. To speed up the opening rate, make small adjustments to the bucket curl lever (open and closing).

SERVICING

! IMPORTANT

Construction attachments operate in difficult and severe environments where there can be unpredictable loading situations applied to the equipment. The equipment will be subjected to high stress and fatigue loading situations which may initiate and develop potential fault situations such as cracking, bending and deterioration of components. These faults if undetected may eventually lead to sudden possibly dangerous failures.

- Maintenance work must be carried out by competent personnel in accordance to manufacturer's guidelines.
- Before starting any maintenance, make sure the machine is turned off on solid level ground and any latent pressure in the hydraulic system is released.

Note:

The Effective maintenance of a Quick Coupler is critical in ensuring the Quick coupler is working in the correct manner and prevents degradation of the coupler under normal wear patterns

After Installation / Operation

Check and inspect hose routings and connections after 15 minutes of operation. Tighten connections if required.

Daily Inspection

Remove all dirt and debris from the quick coupler and internal mechanisms (hydraulic cylinder, lock, sliders, spring mechanism).

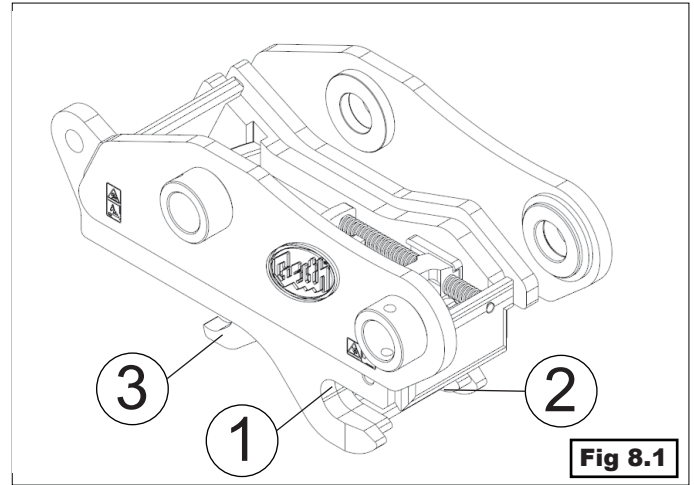

Inspect the fixed hook (1) and safety locks (2 & 3) [Figure 8.1] for wear or damage.

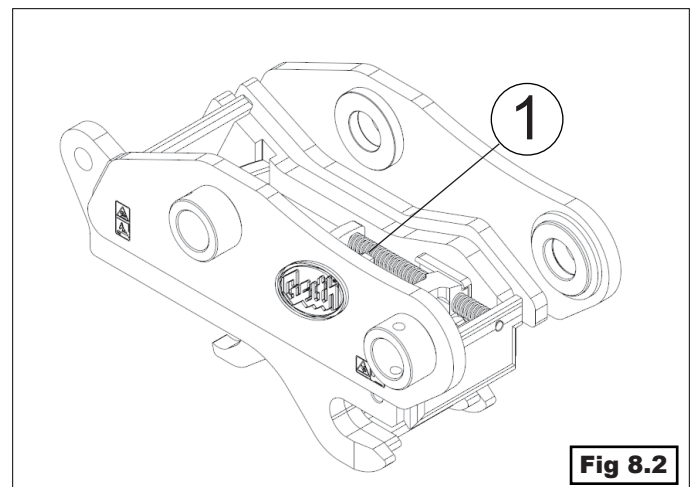

Inspect the hydraulic cylinder (1) [Figure 8.2] for wear or damage. Check all fixing points (bolts, nuts, clips, pins, etc.) for wear or damage. Check all hydraulic hoses and connections for leaks.

TROUBLESHOOTING

ELECTRICAL SYSTEM

PROBLEM	CAUSE	CORRECTION
Control panel not working.	Loose / faulty wires.	Check wires.
	Faulty machine fuse.	Replace machine fuse.
	Faulty ground wire.	Check ground wire.
	Faulty control box.	Replace control box.

HYDRAULIC SYSTEM

PROBLEM	CAUSE	CORRECTION
Safety locks not releasing.	Low hydraulic pressure.	Check hydraulic pressure.
	Faulty pressure switch.	Replace pressure switch.
	Faulty check valve.	Clean or replace check valve.
	Faulty cylinder.	Replace cylinder.
Safety locks releasing during operation.	Faulty seals in cylinder.	Replace seals.
	Faulty check valve.	Clean or replace check valve.
	Faulty cylinder.	Replace cylinder.
Safety locks closing when changing attachments.	Faulty check valve or pilot valve.	Clean or replace check valve or pilot valve.
	Faulty cylinder.	Replace cylinder.

SERVICING

Weekly Inspection

Clean quick coupler and visually inspect the quick coupler structure and all components for excessive wear or damage.



IMPORTANT

Cylinder Load Test

Quick coupler should be worked through several cycles of opening and closing, while machine should be left running for a number of minutes to show any leaks after start up.

Visually check the hydraulic cylinder for leakages at pipes and rod seals. Replace if necessary

Internal pistons seals can wear over time and are more difficult to check for performance degradation . One method of checking these seals is as follows



WARNING

- Ensure test is carried out in secure, controlled area and is clear of people.
- Connect an attachment to the coupler and open or curl the coupler back to load the hydraulic cylinder with the weight of the attachment.
- Lower the attachment to within 300mm from ground level

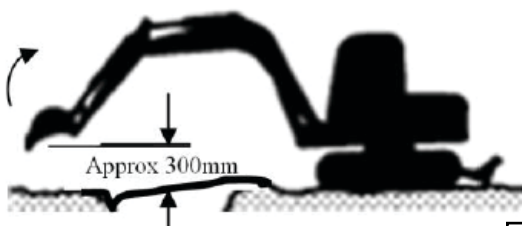

Fig 8.3

- Switch off the machine and leave machine at rest for a nominal period of **10 minutes**, while observing any change to the position of the quick coupler engaging plate

If the position is seen to drift inwards (hydraulic cylinder is in-stroking) then it is an indication of potential loss of oil over the internal piston seals in the cylinder or potential problem with the cylinder check valve failing to sufficiently retain the oil in the cylinder

Should drifting occur

- Outstroke the Quick Coupler
- Remove the hose from the Quick Coupler cylinder port “V2” and plug the removed hose to prevent loss of oil
Clean away oil residue from cylinder port.
- Remove the hose from the Quick Coupler cylinder port “V2” and plug the removed hose to prevent loss of oil.
- Clean away oil residue from cylinder port.
- Start machine and repeat the above procedure.
- Observe the cylinder port further or continued oil flow/sweep.
- If oil flow is evident, then there is an indication that the piston seals need replacing.
- Replace the piston seals and repeat the test procedure once more.
- If there is continued drift then the cylinder check valve should be replaced and again re-test should be carried out to confirm resolution of the problem and the cylinder functions correctly.

SERVICING

How to Dis-assemble a G4 coupler



Before starting any work refer to the safety section of the Geith manual

Tools required

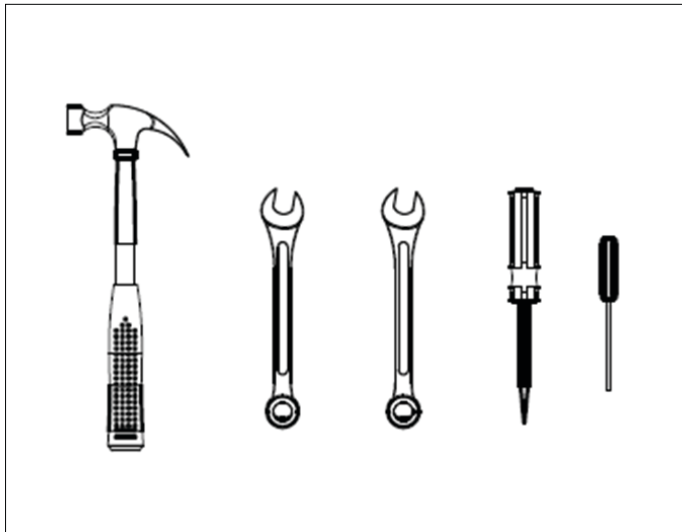

Hammer, 12" Spanner

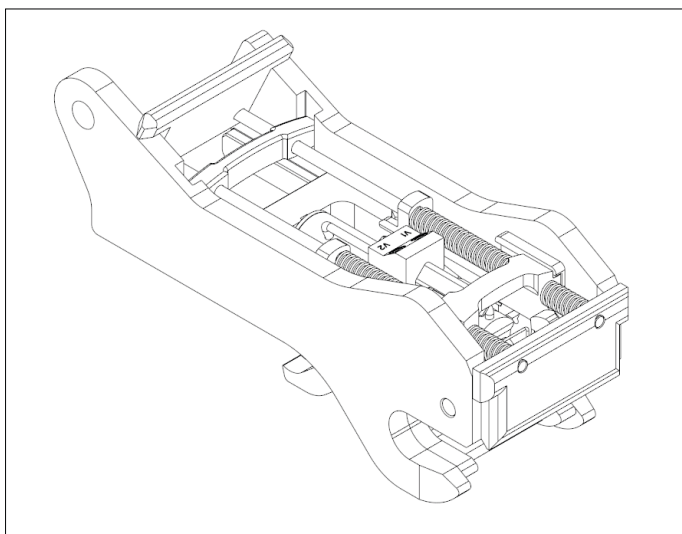

1. Before starting any maintenance, instroke the hydraulic ram and place the coupler on even ground and switch off the machine

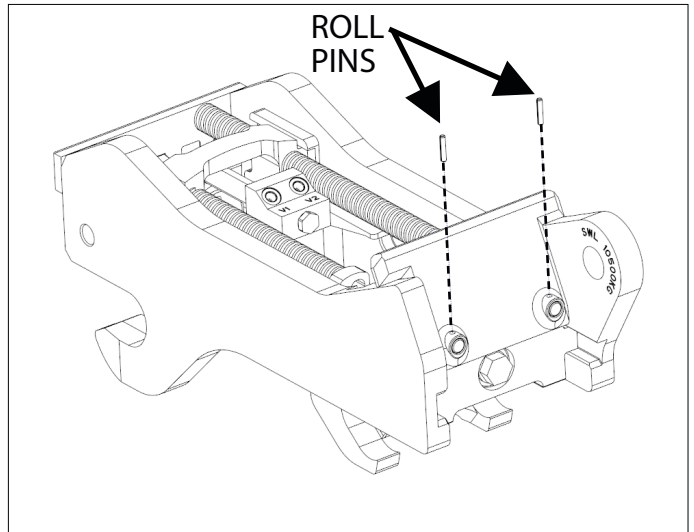

2. Using a Roll pin punch, knock out the two roll pins in the back plate.

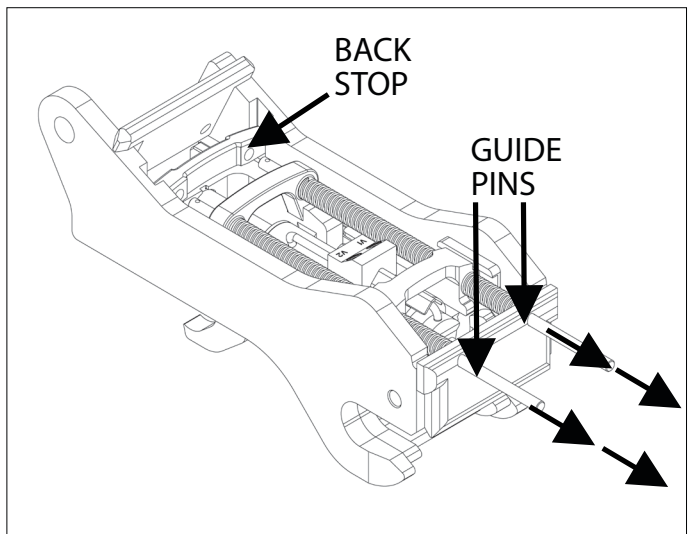

3. Slide the guide pins out the front of the coupler, just enough to allow the back stop to be removed.

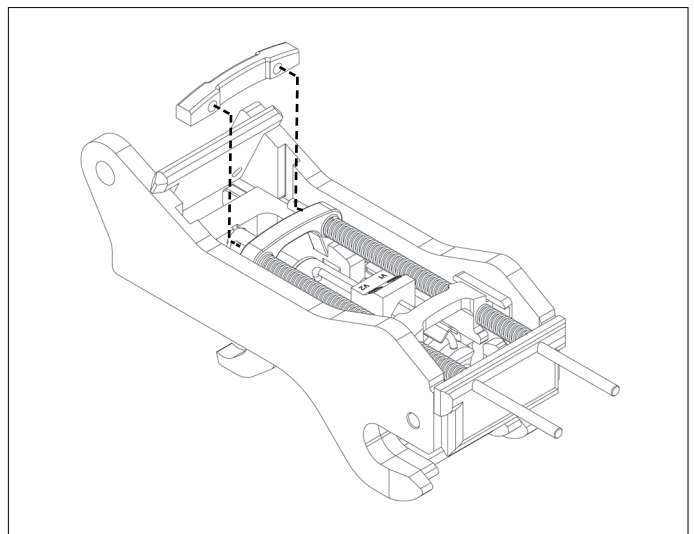

4. Remove the back stop, slide the guide pin back into the back plate and outstroke the ram fully.

SERVICING

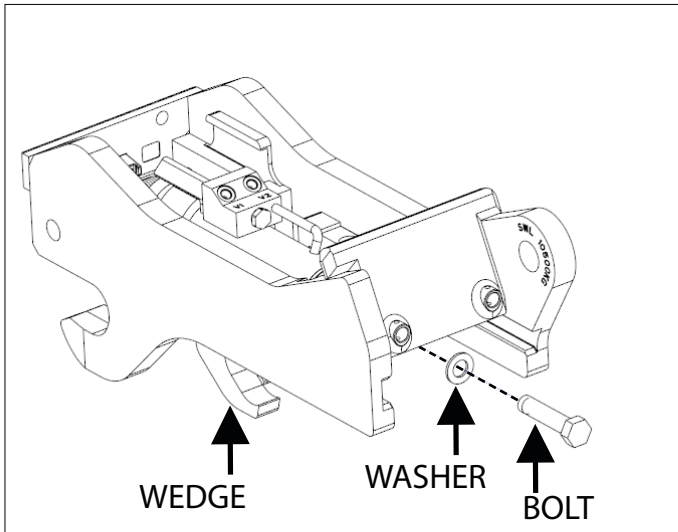

5. Un-screw the bolt and washer in the Wedge

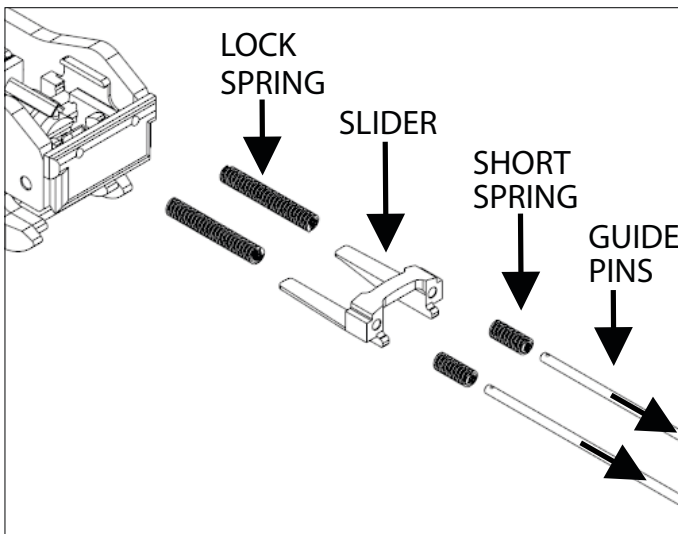

6. Slide the guide pin out the front removing the long spring, slider and short spring

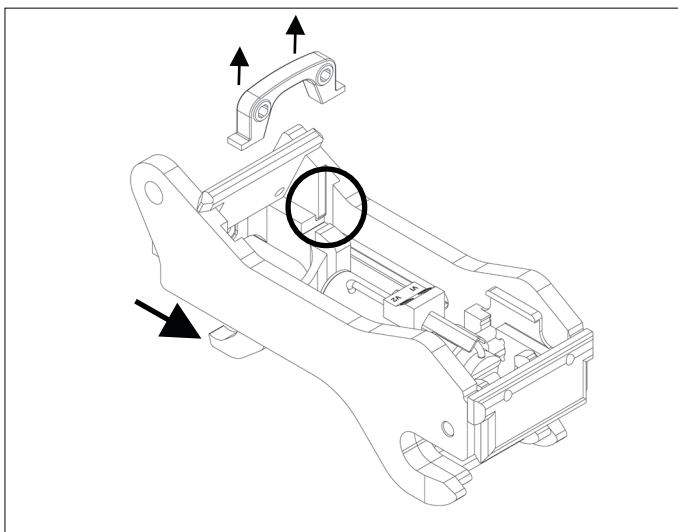

7. Move wedge so that sliding block lines up with vertical slot and remove by pulling upwards

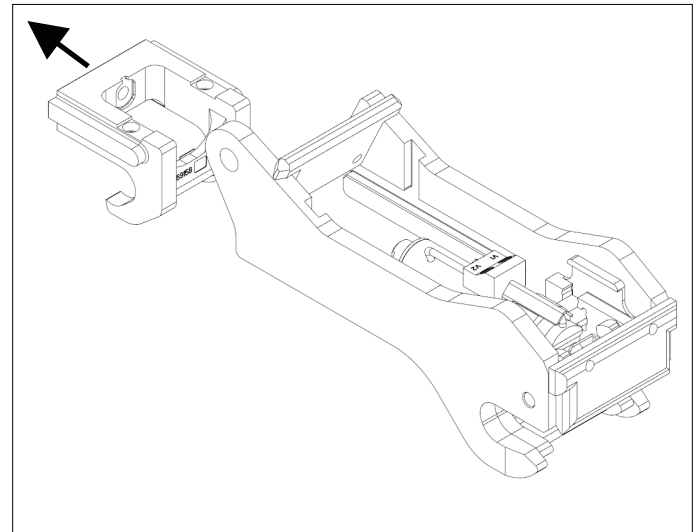

8. Remove the wedge from the frame of the coupler and instroke the hydraulic ram

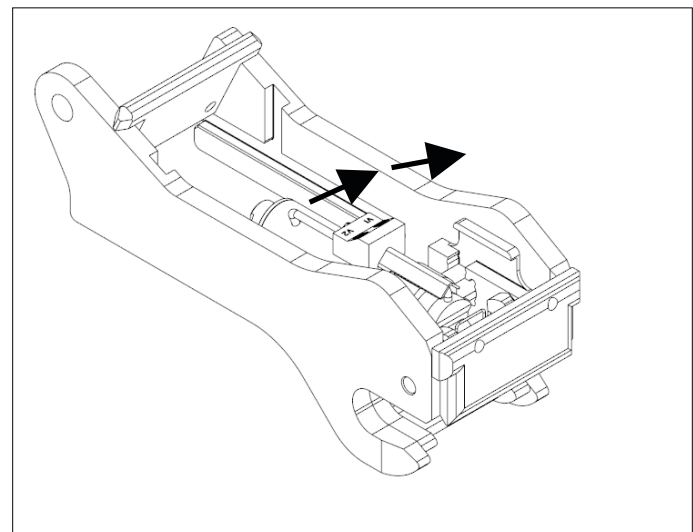

9. Remove hydraulic ram by rotating, lifting and sliding out.

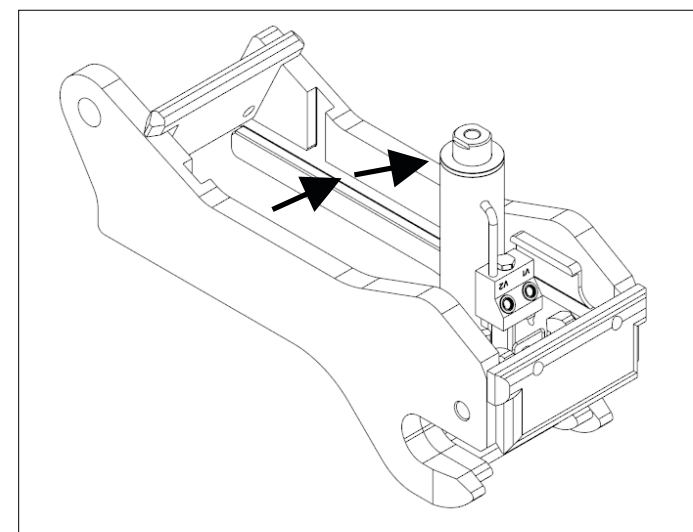

10. Rotate Ram 90°

SERVICING

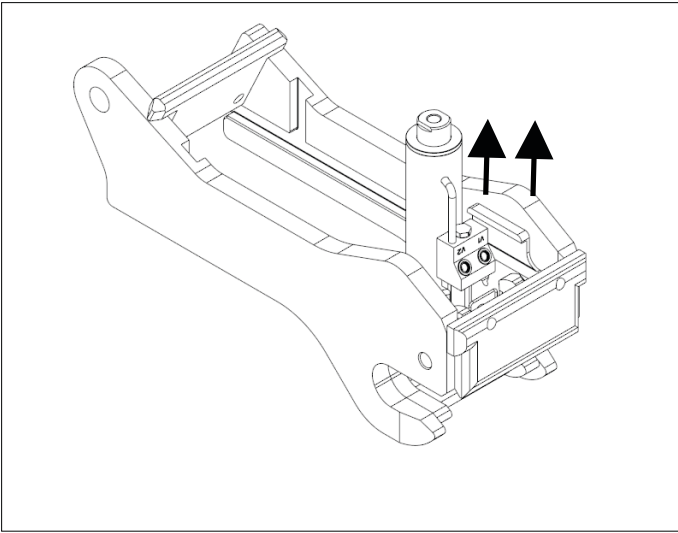

11. Lift Ram vertically from trunnion slot

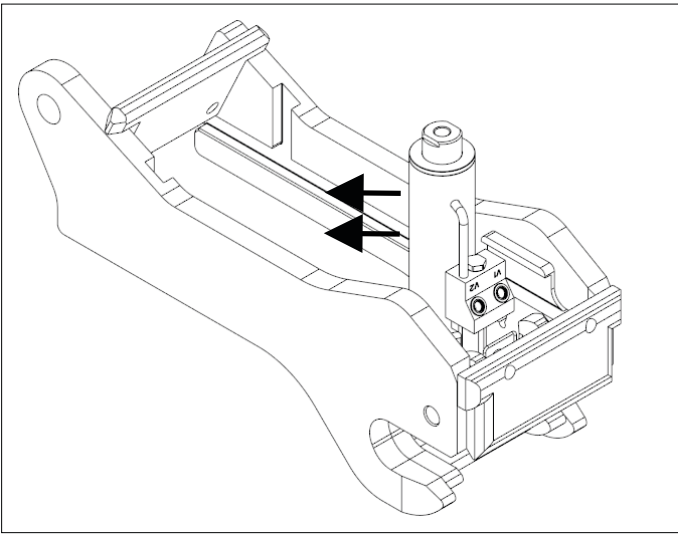

12. Slide Ram Horizontally towards the back of the coupler

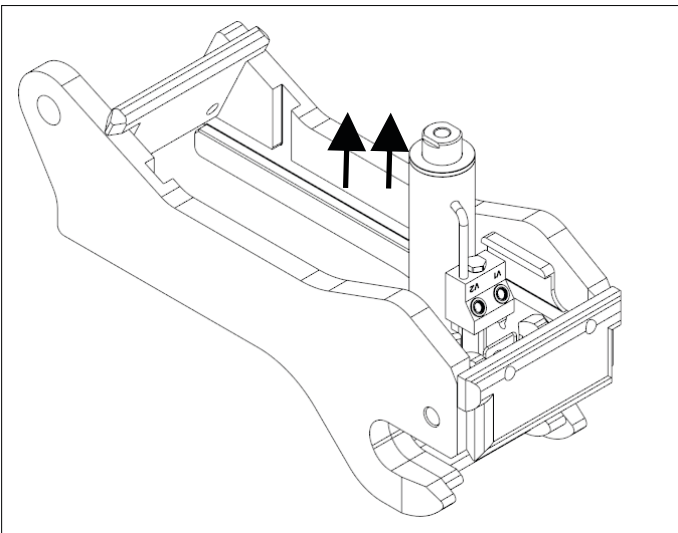

13. Lift the Ram clear

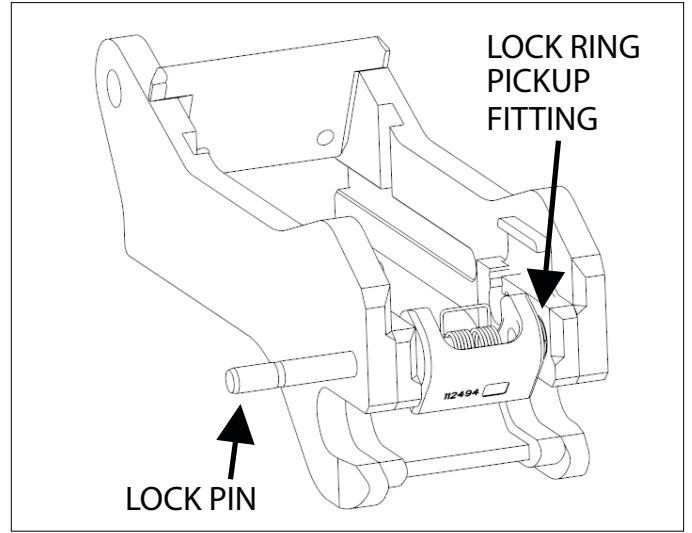

14. Remove the lock pin, by hammering through from the Lock Ring side of the pickup fitting. Remove spring, lock

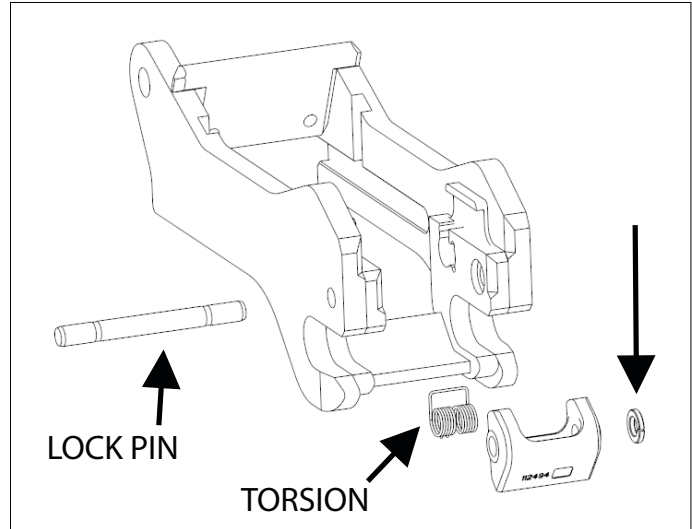

SERVICING

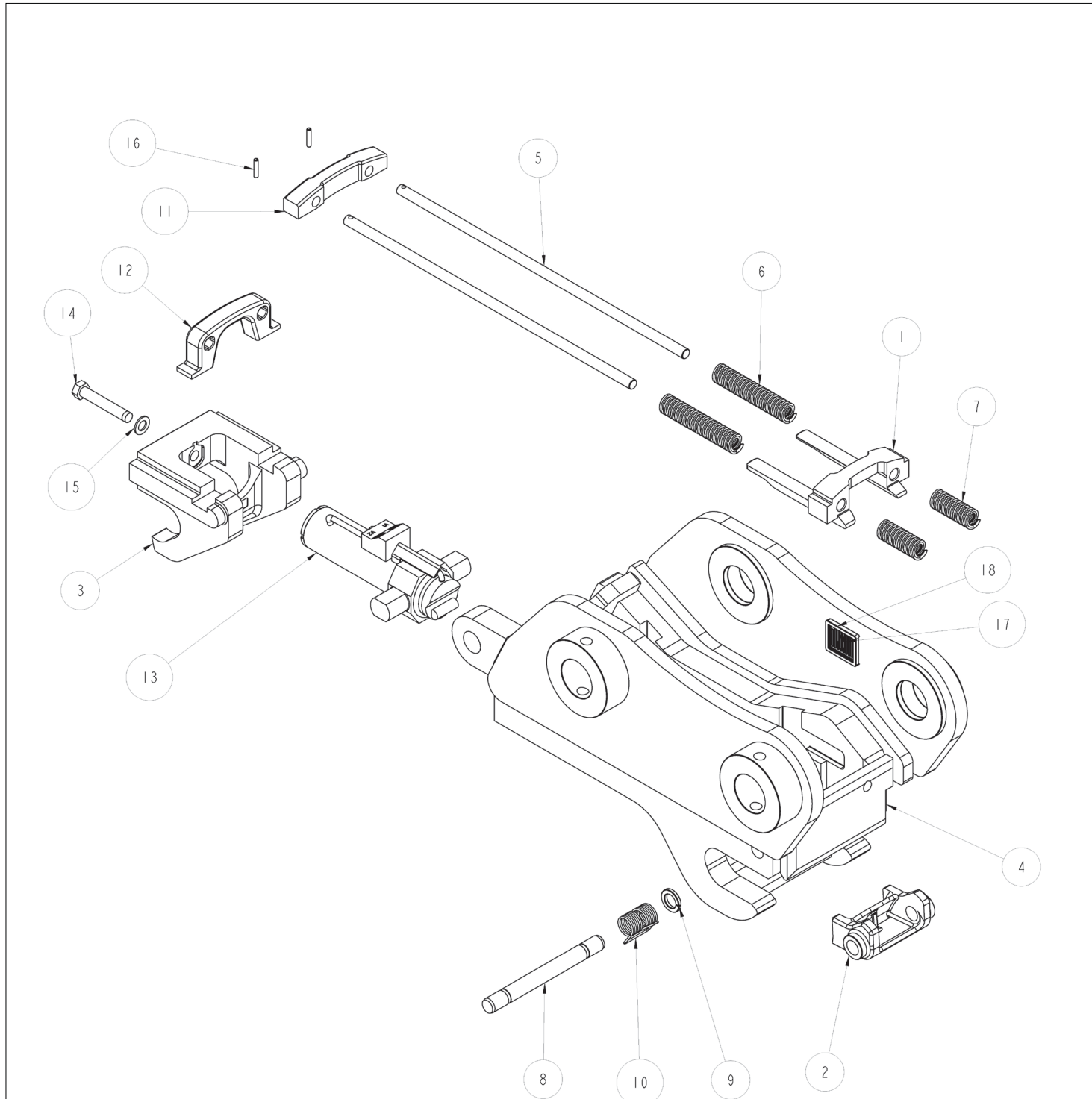

ITEM	DESCRIPTION	QTY
1	SLIDER	1
2	FRONT LOCK	1
3	CAST WEDGE	1
4	COUPLER FRAME	1
5	GUIDE PIN	2
6	DIE SPRING	2
7	DIE SPRING	2
8	LOCK PIN	1
9	LOCK RING	1

10	DOUBLE TORSION SPRING	1
11	BACKSTOP	1
12	SLIDING BLOCK	1
13	HYDRAULIC CYLINDER	1
14	BOLT	1
15	WASHER	1
16	ROLL PIN	2
17	GEITH HYDRAULIC CE BADGE	1
18	CE HOUSING	1

WARRANTY

The Company warrants the Equipment (except for parts) sold by it to the Purchaser to be: Free of defects in material and workmanship for a period of twelve (12) months from the date of shipment or 2000 hours of use, whichever first occurs unless formal documentation can be produced when the product has been put into use. A period of six (6) months shelf life will be accepted on all products. Any product not put into use before the six (6) months stocking and twelve(12) warranty period will forfeit any warranty given on the product. The Geith generic installation/hose assemblies will be covered for a period of six (6) months from the date of shipment (installation kit covered only in Europe).

The applicable warranty time period for parts shall be six (6) months from the date of shipment and for reconditioned parts or products shall be three (3) months from the date of shipment. At the discretion of the company a longer thirty six (36) month warranty period may be offered to selected customers. This warranty period only covers the frame/chassis of the product and excludes all other components attached to the frame/chassis.

No warranty will be accepted for wear/damage on products or components thereof.

The Company will provide a new part or repaired part, at its election, in place of any part which is found upon its inspection to be defective in material or workmanship during the periods described above. Such part will be repaired or replaced without charge to the Purchaser providing the warranty cost does not exceed the standard cost which has been set out by the company in the standard cost table (this cost is available upon request). The company will accept maximum warranty costs not exceeding the original sale value.

The replacement or repair must be carried out during normal working hours at the place of business of a distributor of the Company authorised to sell the type of Equipment involved or other establishment authorized by the Company. The purchaser must report failures within a maximum time of 30 days of occurrence and file a warranty claim within a maximum of 30

days thereafter. Warranty claims outside this period of time will forfeit the warranty cover. The Company warrants the Equipment (except for parts) sold by it to the Purchaser to be: Free of defects in material and workmanship for a period of twelve (12) months from the date of shipment or 2000 hours of use, whichever first occurs unless formal documentation can be produced when the product has been put into use. A period of six (6) months shelf life will be accepted on all products. Any product not put into use before the six (6) months stocking and twelve(12) warranty period will forfeit any warranty given on the product. The Geith generic installation/hose assemblies will be covered for a period of six (6) months from the date of shipment (installation kit covered only in Europe). The applicable warranty time period for parts shall be six (6) months from the date of shipment and for reconditioned parts or products shall be three (3) months from the date of shipment. At the discretion of the company a longer thirty six (36) month warranty period may be offered to selected customers. This warranty period only covers the frame/chassis of the product and excludes all other components attached to the frame/chassis.

No warranty will be accepted for wear/damage on products or components thereof.

The Company will provide a new part or repaired part, at its election, in place of any part which is found upon its inspection to be defective in material or workmanship during the periods described above. Such part will be repaired or replaced without charge to the Purchaser providing the warranty cost does not exceed the standard cost which has been set out by the company in the standard cost table (this cost is available upon request). The company will accept maximum warranty costs not exceeding the original sale value.

The replacement or repair must be carried out during normal working hours at the place of business of a distributor of the Company authorised to sell the type of Equipment involved or other establishment authorized by the Company. The purchaser must report failures within a maximum time of 30 days of occurrence and

WARRANTY

file a warranty claim within a maximum of 30 days thereafter. Warranty claims outside this period of time will forfeit the warranty cover. WHICH SUCH LIABILITY IS BASED. THE COMPANY AND ITS SUPPLIERS SHALL IN NO EVENT BE LIABLE TO THE PURCHASER, ANY SUCCESSORS IN INTEREST OR ANY BENEFICIARY OR ASSIGNEE OF THE CONTRACT FOR ANY CONSEQUENTIAL INCIDENTAL, INDIRECT, SPECIAL OR PUNITIVE DAMAGES ARISING OUT OF THE CONTRACT, OR ANY BREACH HEREOF, OR ANY DEFECT IN, OR FAILURE OF, OR MALFUNCTION OF THE EQUIPMENT SUPPLIED HEREUNDER WHETHER BASED UPON LOSS OF USE, LOST PROFITS, REVENUE OR INTEREST, LOST GOODWILL, WORK STOPPAGE, IMPAIRMENT OF OTHER GOODS, LOSS BY REASON OF SHUTDOWN OR NON-OPERATION, INCREASED EXPENSES OF OPERATION, COST OF PURCHASE OF REPLACEMENT POWER OR CLAIMS OF THE PURCHASER OR CUSTOMERS OF THE PURCHASER FOR SERVICE INTERRUPTION, WHETHER OR NOT SUCH LOSS OR DAMAGE IS BASED ON CONTRACT, WARRANTY, TORT, NEGLIGENCE, INDEMNITY, STRICT LIABILITY OR OTHERWISE.

VIOLATIONS OF LAW

The Company shall not be bound by or required to adhere to any term or provision of a purchase order, quotation, bid, letter of credit or like document or any provision of law, regulation or custom, which would cause the Company, its parent or any of its affiliates to be in violation of or fail to comply with the export laws, taxing statutes or regulations of the country wherein the Equipment is manufactured or from which it is exported or is otherwise subject to jurisdiction.

GOVERNING LAW

The rights and obligations of the Purchaser and the Company shall be governed and construed in accordance with the laws of the Republic of Ireland and the Purchaser submits to the exclu-

sive jurisdiction of the Irish Courts.
MODIFICATIONS, SEVERABILITY AND ENTIRE AGREEMENT

The Company shall not be bound by any amendment or any modification to the Contract until approved in writing by an officer of the Company. The Contract when so approved, shall supersede all previous communications, either oral or written. If any clause of the Contract is held by any competent authority to be invalid or unenforceable in whole or in part, the other clauses of the Contract and the remainder of the clause in question shall not be affected thereby.

TA detailed description of terms and conditions of sale can be found on QR39 Geith terms and conditions of sale which was attached to your order acknowledgement. If you do not have a copy you can contact your nearest Geith Distributor.

FRENCH



Contents

ENGLISH	2
SAFETY	3
INSTALLATION	10
OPERATION	24
SERVICING	28
TROUBLESHOOTING.....	29
WARRANTY	35
FRENCH	38
INTRODUCTION	40
SÉCURITÉ	41
INSTALLATION	48
UTILISATION.....	62
ENTRETIEN	66
GARANTIE.....	73
ITALIAN	76
INTRODUZIONE.....	78
SICUREZZA	79
INSTALLAZIONE	86
FUNZIONAMENTO.....	100
MANUTENZIONE.....	104
GARANZIA	111
SPANISH	114
INTRODUCCIÓN.....	116
SEGURIDAD	117
INSTALACIÓN	124
FUNCIONAMIENTO.....	138
TAREAS DE MANTENIMIENTO.....	142
GARANTÍA	149

INTRODUCTION

Les attaches rapides Geith sont conçues pour être utilisées avec toutes les marques de pelles et associées à une large gamme d'accessoires afin de s'adapter à une grande variété d'applications.



Il est de la responsabilité du propriétaire et des opérateurs de l'attache rapide de s'assurer qu'elle est utilisée et entretenue en toute sécurité et de manière appropriée, sans risquer d'endommager ou de rendre dangereuse, de quelque manière que ce soit, l'utilisation de l'attache rapide ou de l'équipement.

IDENTIFICATION

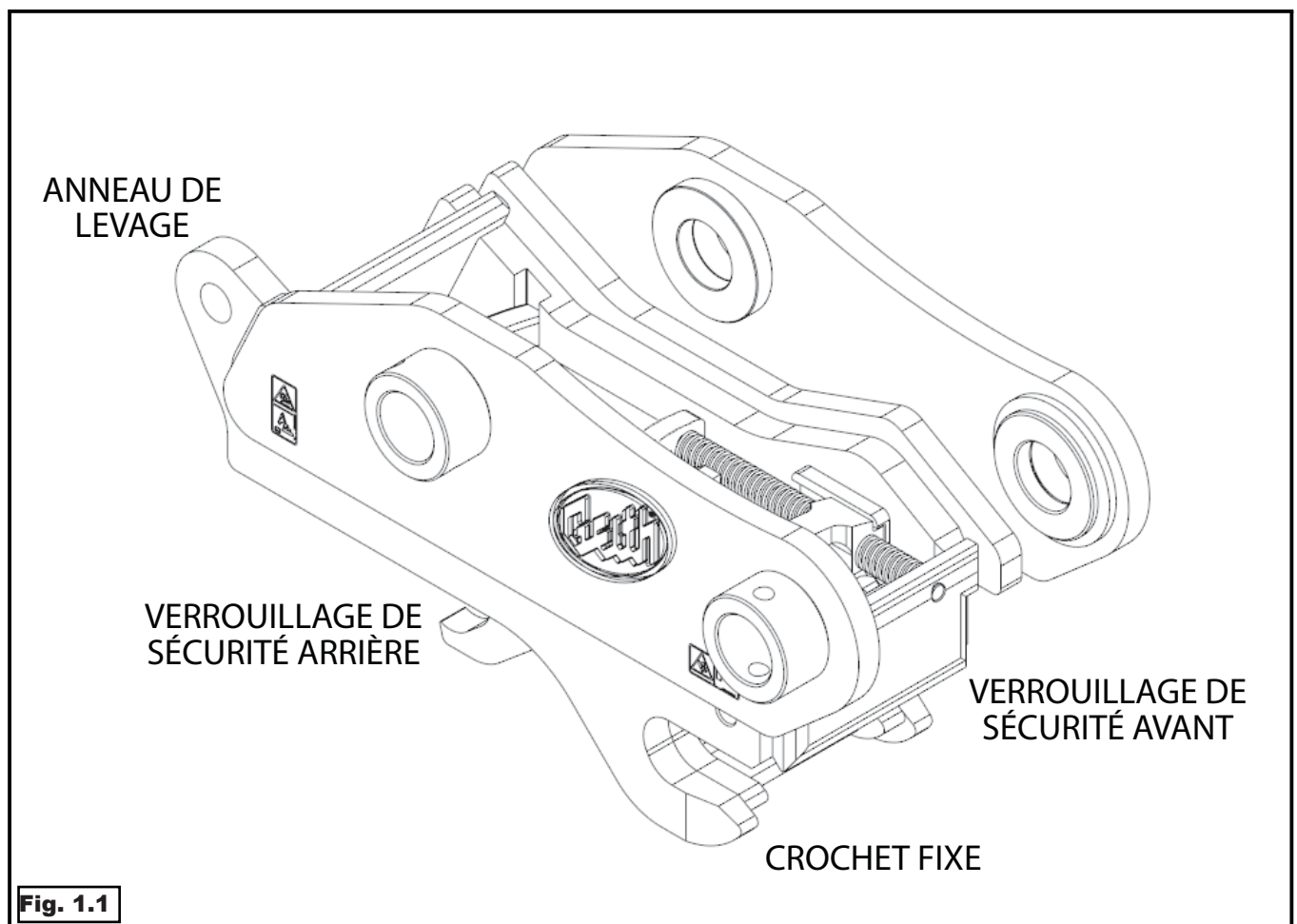

SÉCURITÉ

CONSIGNES DE SÉCURITÉ



Ce symbole attire l'attention sur des instructions relatives à la sécurité des personnes. Veillez à bien les respecter.



Le mot DANGER indiqué sur l'équipement et dans le manuel signale une situation dangereuse qui, si elle n'est pas évitée, entraînera des blessures graves, voire mortelles.



Le mot AVERTISSEMENT indiqué sur la machine et dans le manuel signale une situation potentiellement dangereuse qui, si elle n'est pas évitée, pourra entraîner des blessures graves, voire mortelles.



Le mot ATTENTION indiqué sur la machine et dans le manuel signale une situation potentiellement dangereuse qui, si elle n'est pas évitée, pourra entraîner des blessures mineures ou modérées. Il peut également signaler des pratiques dangereuses.



Cette remarque indique des procédures qui doivent être respectées pour éviter d'endommager la machine.

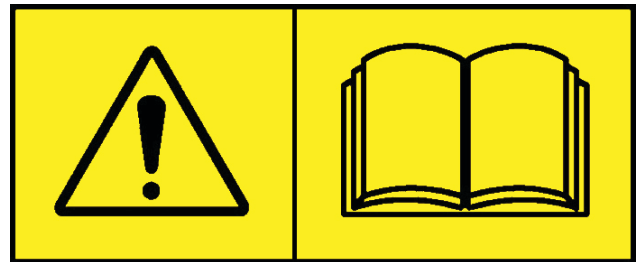

Il est impératif de lire les instructions avant toute utilisation ou tout entretien de l'équipement. L'ensemble du personnel doit s'assurer qu'il a bien lu et compris le Manuel d'utilisation et les autocollants prévus sur l'équipement. Veillez à bien respecter les avertissements et les instructions du manuel lors de tout réglage, réparation ou entretien. Vérifiez que l'équipement fonctionne correctement après tout réglage, réparation ou entretien. Le non-respect des instructions peut provoquer des blessures potentiellement mortelles.

SÉCURITÉ



Fig. 1.2

 **WARNING**

- Placez la machine sur une surface plane, ferme et de niveau.
- Abaissez l'équipement de travail au sol et arrêtez le moteur avant de procéder à un entretien. Retirez la clé de la machine.
- Vérifiez que les commandes hydrauliques sont verrouillées et placez une pancarte de sécurité « NE PAS UTILISER » sur la machine pour indiquer qu'elle est en entretien et éviter toute utilisation non autorisée.
- Placez des cales sous les chenilles ou roues pour immobiliser la machine.
- Laissez la machine refroidir complètement avant de procéder à un entretien.
- Libérez toujours la pression du système hydraulique avant un entretien.
- Recueillez et conservez toute l'huile libérée par le système pendant l'entretien.

- Le soudage et le meulage des pièces peintes doivent se faire dans des zones bien ventilées.
- Portez un masque anti-poussière lors du meulage de pièces peintes, qui peut entraîner la production de poussières ou de gaz toxiques.
- Évitez tout contact avec les fuites d'huile hydraulique ou de carburant diesel sous pression, qui peuvent pénétrer sous la peau ou dans les yeux.
- Éloignez les batteries des arcs électriques, des étincelles, des flammes et des cigarettes allumées.
- Lors de l'entretien de la machine, évitez les chutes en gardant la zone autour de vous propre et exempte de tout objet ou débris.

 **WARNING**

L'installation générique de flexibles de flèche est décrite. Il se peut que les images ne correspondent pas exactement à votre machine, mais la procédure reste la même pour toutes les machines.

RISQUES DE BLESSURES POTENTIELLEMENT MORTELLES

Avant l'installation des flexibles de la flèche :

Abaissez l'équipement de travail au sol. Arrêtez le moteur et retirez la clé.



WARNING



DANGER : LIQUIDES SOUS HAUTE PRESSION

- Pour éviter tout risque de blessures graves, voire mortelles lié à la présence de liquides sous haute pression : Libérez la pression du système avant de tout réglage ou réparation.
- Protégez-vous les mains et les yeux grâce à un équipement adéquat lors de la recherche de fuites. Utilisez un morceau de bois ou de carton. Ne recherchez pas les fuites à main nue.
- Veillez à ce que tous les composants restent en bon état.
Arrêtez le moteur et libérez toute la pression du système hydraulique.



WARNING

SOUDAGE ET MEULAGE

- Nettoyez toujours la machine et l'accessoire, placez le coupe-batterie en position ARRÊT et débranchez les fils des unités de contrôle électroniques avant toute opération de soudage. Couvrez les flexibles en caoutchouc, la batterie et toutes autres pièces inflammables. Prévoyez un extincteur à proximité de la machine lors de toute opération de soudage.

- Le meulage et le soudage des pièces peintes peuvent entraîner la production de poussières ou de gaz toxiques. Ces opérations doivent donc se faire dans une zone bien ventilée. Portez un masque anti-poussière lors du meulage de pièces peintes.
- La poussière produite par la réparation de pièces non métalliques telles que les capots, les garde-boue ou les carénages peut s'enflammer ou exploser. Réparez ces composants dans une zone bien ventilée, à l'abri de toute flamme ou étincelle.
- Ne soudez pas sur des conduites ou des réservoirs qui contiennent des fluides inflammables. Ne coupez pas au chalumeau des conduites ou des réservoirs qui contiennent des fluides inflammables. Nettoyez soigneusement ces conduites ou réservoirs avec un solvant non inflammable avant toute opération de soudage ou de coupage au chalumeau.

SÉCURITÉ

Fig. 1.3

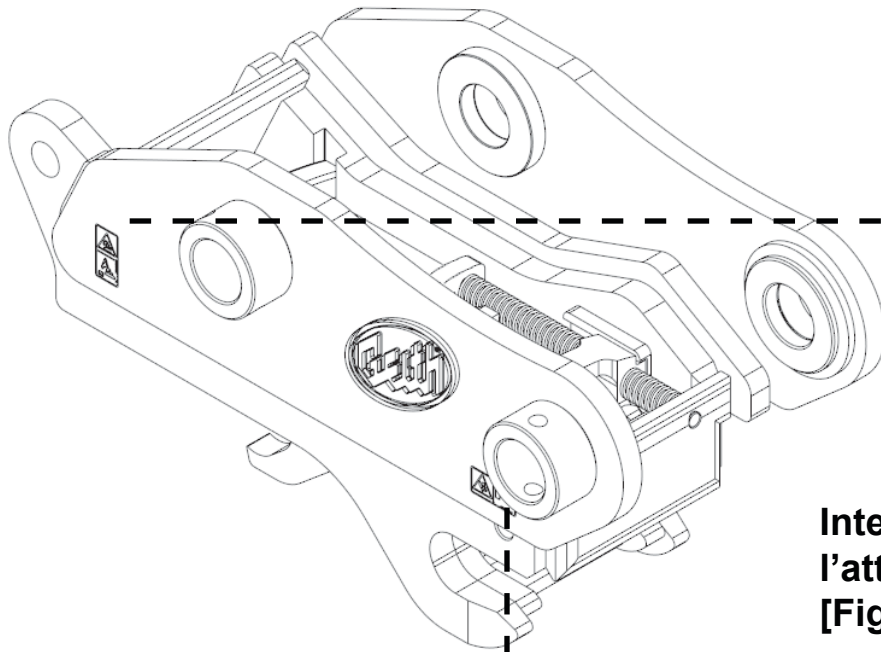

827000087399

Interférences entre la machine, l'attache rapide et l'accessoire [Figure 1.3].

Actionnez l'attache rapide et l'accessoire sur la totalité de leur amplitude de mouvement afin de vérifier qu'aucune interférence entre l'accessoire et la machine ne risque d'endommager la machine, l'attache rapide ou l'accessoire [Figure 1.3].

REMARQUE : remplacez tout autocollant endommagé.

Risque de pincement



Fig. 1.4

827000087398



LES PIÈCES EN MOUVEMENT PEUVENT PROVOQUER DE GRAVES BLESSURES

Veillez à toujours garder les mains et les doigts à l'écart des pièces en mouvement [Figure 1.4].

REMARQUE : remplacez tout autocollant endommagé.

SÉCURITÉ

Fig. 1.5



RISQUES DE BLESSURES GRAVES, VOIRE MORTELLES

Si les verrouillages de sécurité avant et arrière ne sont pas complètement enclenchés avant l'utilisation de la machine, l'accessoire risque de se détacher.

• Tous les opérateurs doivent être correctement formés à l'utilisation du modèle spécifique d'attache rapide utilisé. Il revient au propriétaire de la machine de s'assurer que seuls des opérateurs correctement formés utilisent l'attache rapide.

- Le non-respect des consignes d'utilisation et d'entretien de l'équipement risque d'entraîner des blessures graves, voire mortelles.
- Veillez à ce que personne ne se trouve dans le rayon de la machine (portée maximale et rayon d'orientation) pendant son fonctionnement.
- Ne déplacez jamais une charge au-dessus du personnel.
- Ne laissez personne monter sur l'attache rapide ou sur les accessoires.

SÉCURITÉ PENDANT LES ENTRETIENS

- Placez toujours l'attache rapide et l'accessoire sur une surface plane et de niveau avant de procéder à leur entretien.
- Arrêtez le moteur et retirez la clé de la machine.
- Libérez toujours la pression du système hydraulique avant un entretien.
- Recueillez et conservez toute l'huile libérée par le système pendant l'entretien.

SÉCURITÉ



WARNING

Ne fixez jamais l'accessoire à l'aide d'un seul de ses axes.



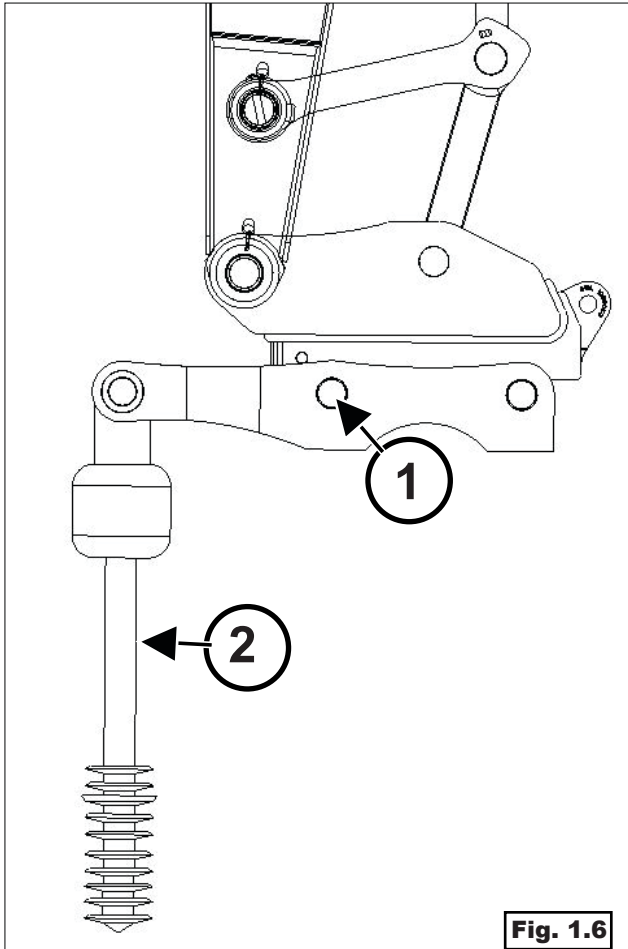

IMPORTANT

Tous les accessoires DOIVENT être fixés à l'aide des deux axes.



Utilisez toujours un adaptateur à deux axes (1) en cas de fixation d'un accessoire à axe unique (2) [Figure 1.6].

Fig. 1.7

<i>Designed by</i> Swords Business Campus, <i>Geith, Ireland.</i> Swords, Dublin, <i>www.geith.com</i> Ireland	
	
DESCRIPTION	DESIGNATION
<input type="text"/>	
SERIAL NO.	
<input type="text"/>	
MACHINE TYPE	
<input type="text"/>	
HYDRAULIC FLOW RATE	
<input type="text"/> GAL/MIN	<input type="text"/> LT/MIN
HYDRAULIC WORKING PRESSURE	
<input type="text"/> BAR	<input type="text"/> PSI
CAPACITY	
<input type="text"/>	<input type="text"/> SAE RATED
ASSY LOCATION	LIFT EYE-SWL
<input type="text"/>	
<input type="text"/> Y.O.M.	<input type="text"/> WEIGHT
	<input type="text"/>
PART NO.827000032447B	

Reportez-vous toujours à la plaque signalétique de l'anneau de levage [Figure 1.7] avant d'utiliser l'attache rapide pour le levage.



IMPORTANT

La capacité de levage de la pelle / machine est réduite lorsqu'elle est équipée d'une attache rapide.

Reportez-vous au Manuel d'utilisation de la machine afin de connaître sa capacité de levage nominale avant d'utiliser l'attache rapide.

Utilisez toujours la capacité de levage nominale la plus faible entre celle de la machine et celle l'attache rapide afin de déterminer la capacité de levage nominale en cas d'utilisation de l'attache rapide avec la pelle.

SÉCURITÉ

Sécurité lors du levage à l'aide de l'attache rapide

 **WARNING**

LE BASCULEMENT DE LA MACHINE PEUT PROVOQUER DES BLESSURES GRAVES, VOIRE MORTELLES

Ne dépassez jamais la capacité de levage nominale de la machine.

 **IMPORTANT**

Utilisez l'anneau de levage de l'attache rapide uniquement si la machine sur laquelle l'attache rapide est installée est prévue et équipée pour les opérations de levage.

 **IMPORTANT**

Avant d'utiliser l'anneau de levage de l'attache rapide, retirez l'accessoire fixé à l'attache rapide.

 **IMPORTANT**

L'utilisation d'une manille adaptée est recommandée si l'attache rapide est utilisée pour des opérations de levage.

Fig. 1.8

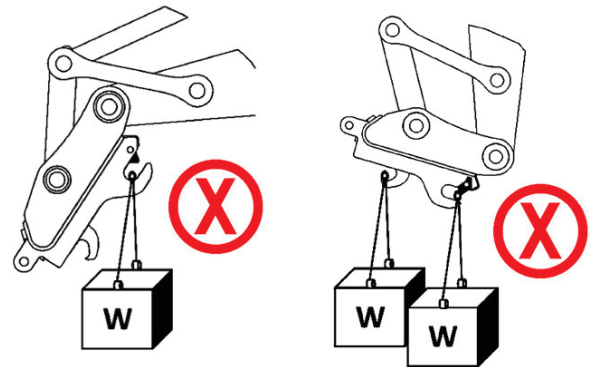

N'utilisez jamais les crochets de l'attache rapide prévus pour s'engager sur les axes de l'accessoire pour le levage [Figure 1.8].

Fig. 1.9

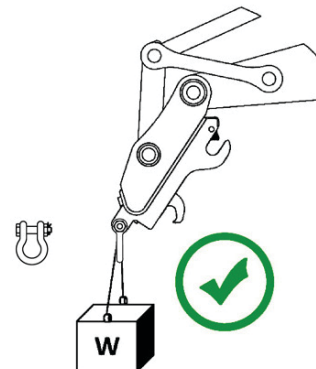

Procédez toujours au levage avec l'attache rapide à la verticale et ne ramenez jamais l'attache rapide lorsque la charge est fixée. Laissez la charge et les accessoires de levage pendre librement, sans toucher le corps de l'attache rapide [Figure 1.9].

 **ATTENTION**

Le non-respect de la procédure de levage suggérée risque d'entraîner une défaillance de l'équipement et la perte de la charge soulevée.

INSTALLATION

INSTALLATION – IDENTIFICATION DES COMPOSANTS DU KIT

REMARQUE : liste générique, le contenu peut varier d'un modèle à l'autre.

Ouvrez le kit et sortez tous les composants.

ÉLÉMENT	DESCRIPTION
1	FLEXIBLE DE FLÈCHE, 2SNK-04S AVEC VIS ST/PLONGEANTE OU PLONGEANTE/PLONGEANTE 3/8
2	FLEXIBLE DE FLÈCHE, 2SNK-04S AVEC VIS ST/PLONGEANTE OU PLONGEANTE/PLONGEANTE 3/8
3	FLEXIBLE DE CONNEXION, 2SNK-04S AVEC VIS ST/PLONGEANTE 1/4 W/G
4	FLEXIBLE DE CONNEXION, 2SNK-04S AVEC VIS ST/PLONGEANTE 1/4 W/G
5	FLEXIBLE DE POMPE, 2SNK-04S AVEC VIS ST/PLONGEANTE 3/8
6	FLEXIBLE DE RÉSERVOIR, 2SNK-04S AVEC VIS ST/PLONGEANTE 3/8
7	ADAPTATEUR MÂLE/FEMELLE COMPACT 90
8	BOÎTIER DE COMMANDE AVEC FAISCEAU ET SUPPORT À VENTOUSE
9	ADAPTATEUR MÂLE/MÂLE
10	BAGUES COMPOSITES
11	CORPS FIXE 1/4 FEM
12	VIS PLONGEANTES
13	RESTRICTION
14	CLAPET ANTI-RETOUR 1/4
15	RACCORD EN T (PRESSION)
16	RACCORD EN T (RÉSERVOIR)
17	RACCORD EN T (GODET)
18	BRIDE À DEUX ORIFICES, GROUPE 2 (13.5)
19	BRIDE À UN ORIFICE, GROUPE 2 (13.5)
20	ATTACHES POUR CÂBLES, 7 MM
21	BOULON M5 x 40 AVEC ÉCROU ET RONDELLE
22	KIT D'ÉTANCHÉITÉ HYDRAULIQUE
23	MANOCONTACT, 180 bar
24	VÉRIN HYDRAULIQUE
25	SUPPORT
26	BOULON M12 x 40 AVEC ÉCROU ET RONDELLE
27*	SOUPAPE À TIGE (12 V)
	SOUPAPE À TIGE (24 V)
28	ENSEMBLE ÉLECTROVANNE (12 V)
	ENSEMBLE ÉLECTROVANNE (24 V)
29	VIS D'ASSEMBLAGE
30	FAISCEAU ÉLECTRIQUE (KIT COMPLET)
31*	FAISCEAU ÉLECTRIQUE (MACHINE PRÉÉQUIPÉE)
32	BLOC BALANCIER (1-4 T)
33	BLOC BALANCIER (5-85 T)
34	BOUCHON OBTURATEUR
35*	ADAPTATEUR MÂLE/FEMELLE

INSTALLATION

Attache rapide avec électrovanne à quatre ports et manocontact

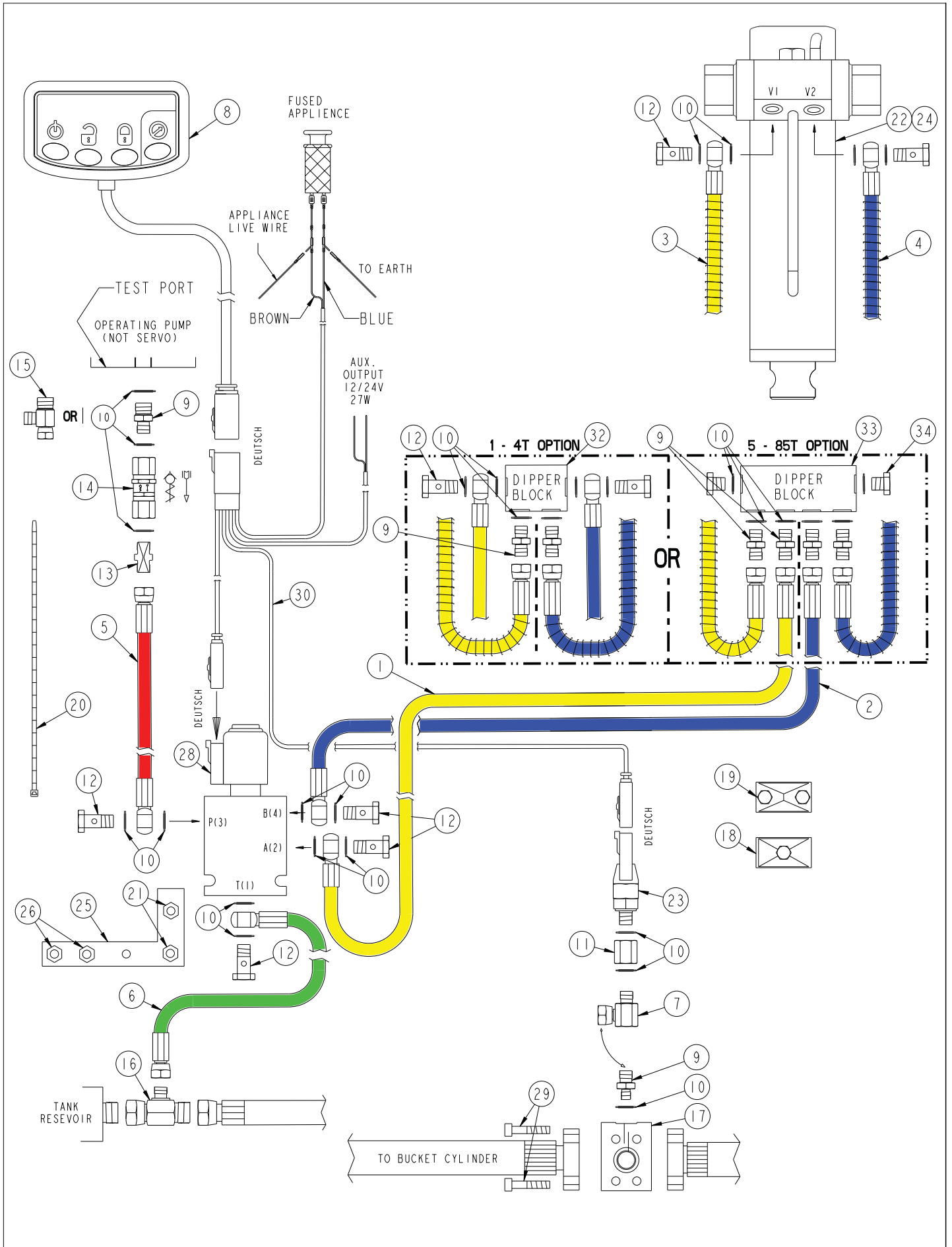

INSTALLATION

Configuration pour la connexion du boîtier de commande Geith

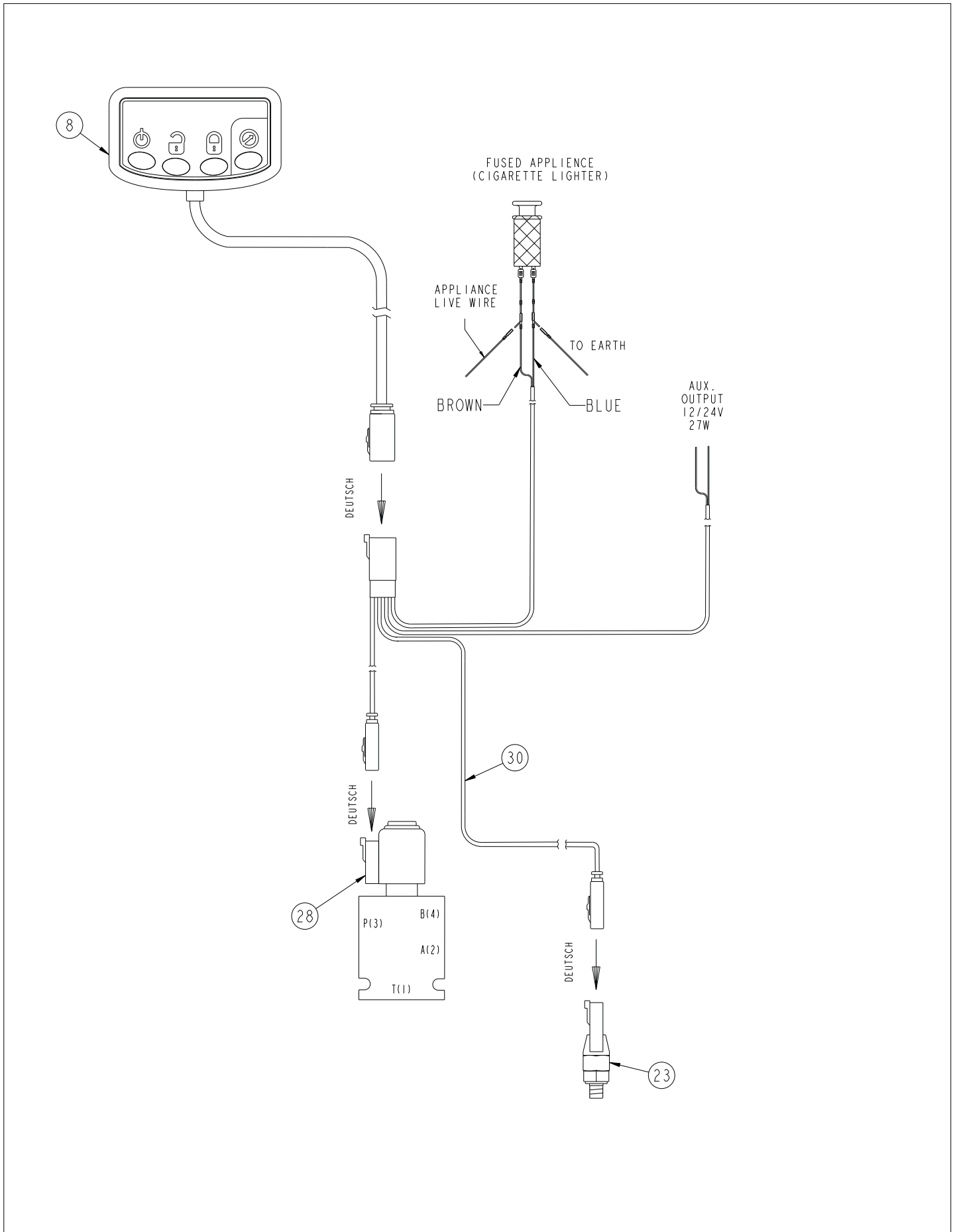

INSTALLATION

Configuration du boîtier de commande

Avant de démarrer l'installation sur les systèmes à deux pompes hydrauliques, vérifiez laquelle des pompes commande les vérins de balancier et de godet (reportez-vous au manuel d'utilisation et d'entretien de la pelle).

REMARQUE :

Suivez les recommandations du fabricant du boîtier de commande lors de son installation. Le non-respect de cette consigne risque d'entraîner une mauvaise adhérence et un détachement du boîtier de commande de la fenêtre si vous choisissez l'option de montage sur la vitre au moyen de la ventouse.

Positionnez le boîtier de commande (1) [Figure 7] à droite du tableau de bord avant dans la cabine. Reportez-vous à la REMARQUE ci-dessus.

Nettoyez la vitre avec une lingette d'alcool isopropylique (non fournie).

Chauffez la cabine à 20 °C/68 °F pour éliminer l'excès d'humidité et réchauffer la vitre (si nécessaire). Reportez-vous à la REMARQUE.

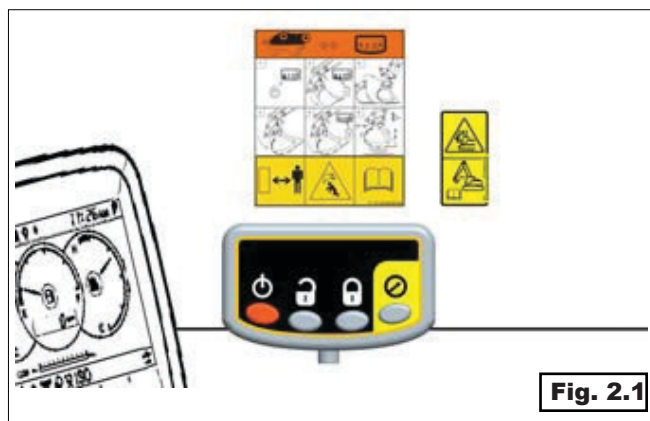

Option de montage sur la vitre



Pour le montage sur la vitre, assemblez les composants suivants dans l'ordre indiqué :

- Vis (1) [Figure 2.2]
- Pivot (2) [Figure 2.2]
- Récepteur de pivot (3) [Figure 2.2]
- Bouton moleté (4) [Figure 2.2]
- Support de montage (5) [Figure 2.2]

Option de montage sur le tableau de bord

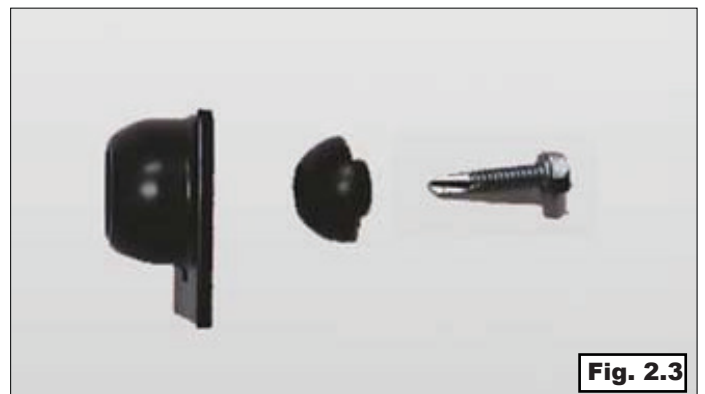

Pour le montage dans la cabine ou sur le tableau de bord, assemblez les composants suivants dans l'ordre indiqué :

- Vis (1) [Figure 2.3]
- Pivot (2) [Figure 2.3]
- Récepteur de pivot (3) [Figure 2.3]

INSTALLATION

Pose des autocollants

Des autocollants comportant des instructions et des avertissements sont fournis avec l'attache rapide.

Posez les deux autocollants à l'intérieur de la fenêtre de la cabine [Figure 2.1], près du boîtier de commande.

Fig. 2.4

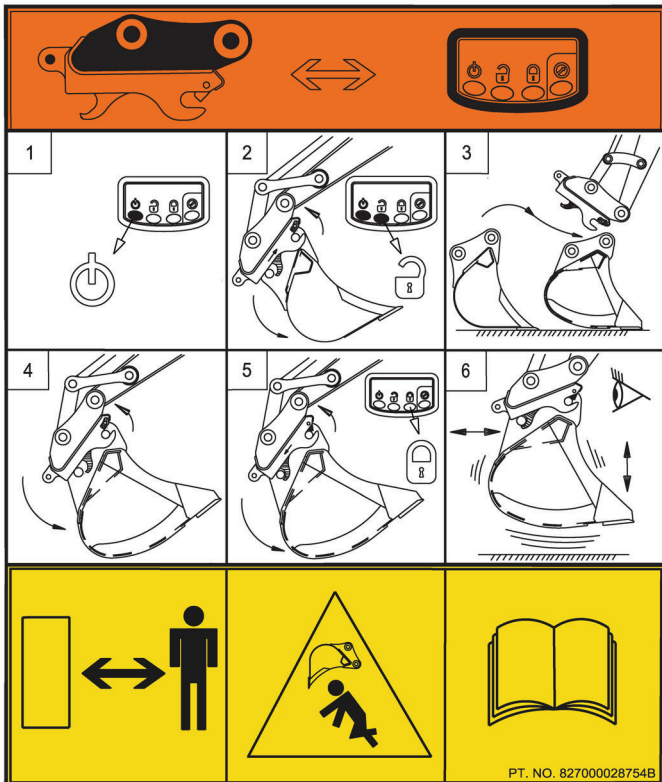

Autocollant d'instructions (1)
Réf. : 827000028754



Fig. 2.5

REMARQUE : remplacez tout autocollant endommagé.

Autocollant d'instructions (2)
Réf. 827000087399

Connexion du faisceau

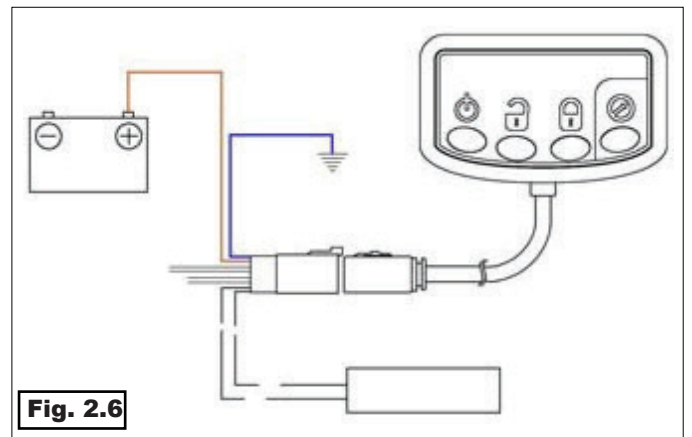

Fig. 2.6

Circuit 12/24 V protégé par un fusible

Localisez un circuit 12/24 V approprié protégé par un fusible (allume-cigare) (1) [Figure 2.6].

Reliez le boîtier de commande au circuit protégé par un fusible sélectionné.

Fixez les fils à l'aide d'attaches pour câbles.

Connexion du coupe-batterie en option

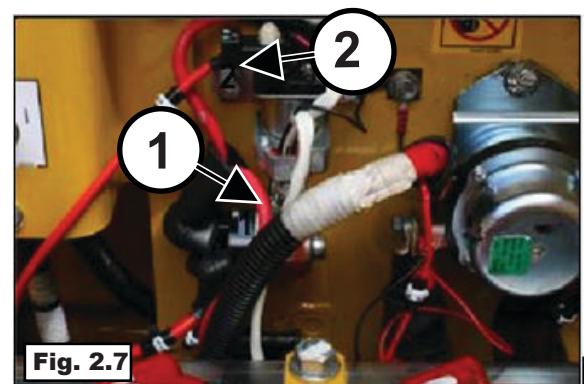
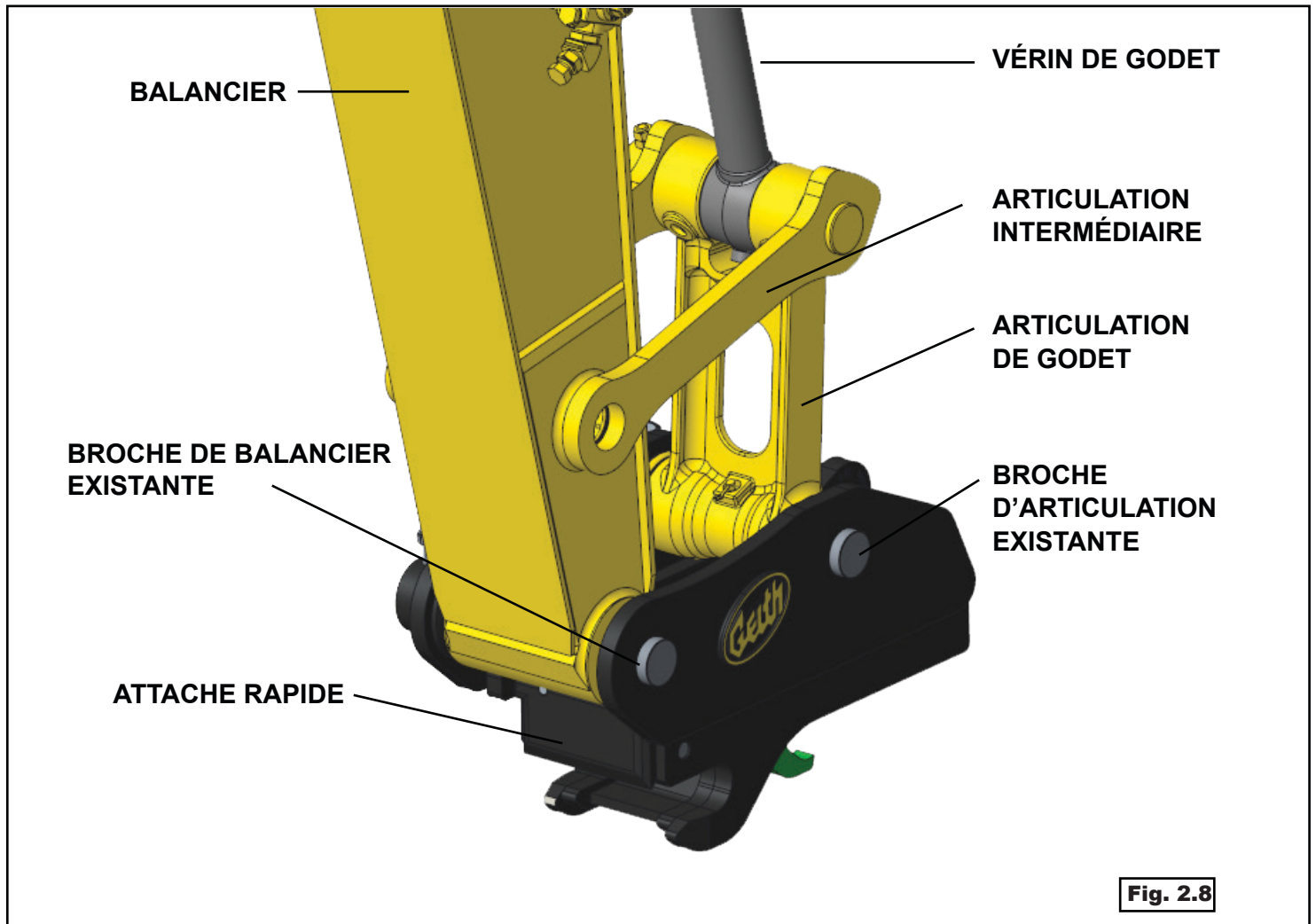

Fig. 2.7

Reliez le fil (ROUGE) (1) au circuit protégé par un fusible, au coupe-batterie principal ou au côté sous tension de l'allumage. Reliez le fil (NOIR) (2) [Figure 2.7] à une borne de mise à la masse.

INSTALLATION

Instructions d'installation de l'attache rapide



- Placez l'attache rapide sur une surface plane et de niveau. Utilisez un équipement de levage sécurisé et adéquat pour déplacer l'attache rapide.
- Déplacez la machine de sorte à aligner correctement le balancier et l'attache rapide.
- Utilisez les commandes de la machine pour aligner le trou prévu dans le balancier sur celui de l'attache rapide correspondant.
- Posez la broche de balancier existante, des joints toriques et des entretoises (selon le besoin). Sécurisez la broche de balancier à l'aide d'une vis et d'un écrou, puis serrez conformément aux spécifications du fabricant (la méthode de fixation varie en fonction du fabricant de la machine).
- Utilisez les commandes de la machine pour aligner le trou prévu dans l'articulation de godet sur celui de l'attache rapide correspondant.
- Posez la broche d'articulation existante, des joints toriques et des entretoises (selon le besoin). Sécurisez la broche d'articulation à l'aide d'une vis et d'un écrou, puis serrez conformément aux spécifications du fabricant (la méthode de fixation varie en fonction du fabricant de la machine).

INSTALLATION

Installation des flexibles

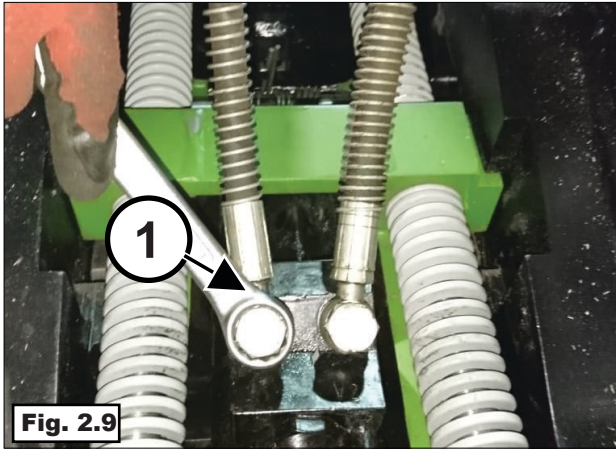

Localisez les deux flexibles de connexion 2 et 2A dans la liste d'identification des composants.

Installez et serrez les deux flexibles de connexion (1) [Figure 2.9] sur le vérin hydraulique de l'attache rapide.

Installez l'attache rapide sur la machine.
REMARQUE :

Vérifiez que tous les joints toriques requis sont installés sur l'attache rapide autant au niveau de la broche d'articulation que de la broche de balancier.

Acheminez les flexibles de connexion depuis le vérin de l'attache rapide, le long des flexibles du balancier et de la flèche.



À l'aide du bloc balancier fourni [Figure 3.0], connectez les flexibles auxiliaires de l'attache rapide.



Avec l'attache rapide complètement ramenée vers l'intérieur comme illustré, placez le bloc balancier sur le balancier avec les raccords des flexibles dirigés vers le haut du balancier et la cabine de la pelle.



Positionnez le bloc balancier de sorte que les flexibles auxiliaires reliés à l'attache rapide puissent bouger librement sur la totalité du cycle de rotation de l'attache rapide. Il est possible de souder ou de visser le bloc balancier sur le balancier de la machine comme illustré à la [Figure 3.2].

INSTALLATION

Installation des flexibles à l'aide d'un bloc collecteur



Fig. 3.3

Connectez les flexibles d'alimentation aux deux ports restants et acheminez-les vers le haut le long du balancier jusqu'au bloc de colliers de serrage supérieur.



Fig. 3.4

Vérifiez à ce stade la disposition des flexibles du bloc balancier sur la totalité du cycle, afin de vous assurer que le jeu et le mouvement des flexibles sont suffisants, notamment en position ramenée comme illustré. Il est important que les flexibles ne se coincent pas dans les tringleries du balancier pour éviter qu'ils ne s'usent ou n'éclatent. Passez à la [Figure 3.4].

Installation des flexibles (autre méthode utilisant des colliers de serrage)

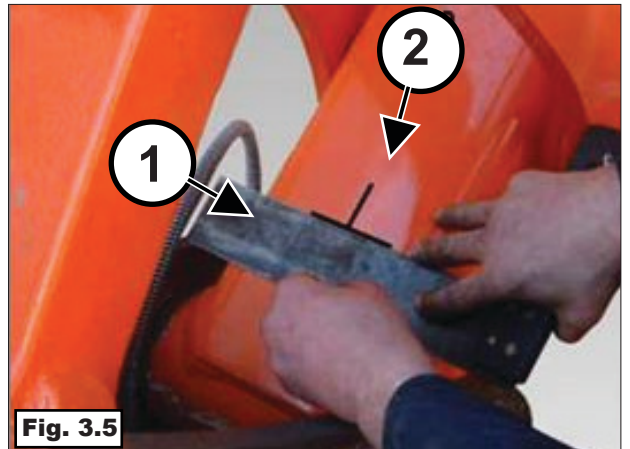

Fig. 3.5

Placez un bord droit sur le côté du balancier et tracez un trait au-dessus du bord droit (1). Tracez un autre trait (2) [Figure 3.5] au centre (de gauche à droite) du balancier.

Déplacez le bord droit plus haut sur le côté du balancier. Tracez un trait au-dessus du bord droit (du côté gauche du balancier).

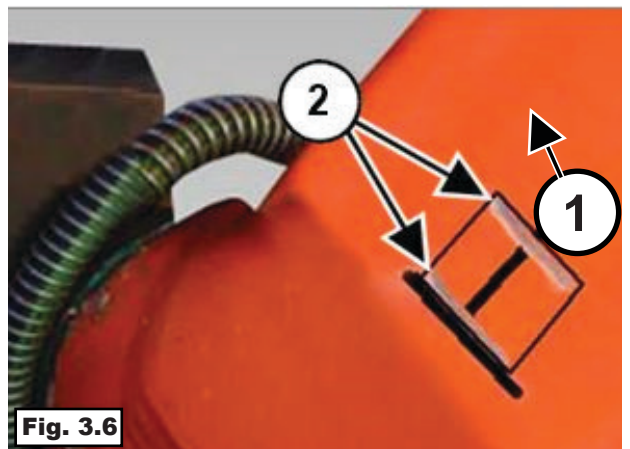

Fig. 3.6

Localisez les deux brides à deux orifices 17 dans la liste d'identification des composants.

À l'aide de l'une des brides à deux orifices, tracez le contour (1) [Figure 3.6] de la base de la bride à chacune des positions précédemment repérées sur le balancier.

REMARQUE : assurez-vous que la bride supérieure est placée sur le côté et est légèrement inclinée de sorte à diriger les flexibles vers le côté de la flèche.

INSTALLATION

Installation des flexibles

WARNING

Portez un équipement de protection lors de toute opération de meulage ou de soudage. Portez des lunettes, un casque et des vêtements approuvés. Le non-respect de cette consigne peut entraîner de graves blessures.

À l'aide d'un outil à bord aiguisé, grattez la peinture sur les bords (2) [Figure 14] des zones repérées pour assurer un bon contact métal contre métal lors du soudage des bases des brides.

WARNING

Avant de procéder au soudage, déconnectez les câbles de la batterie. Connectez la masse de soudure le plus près possible de la zone à souder.

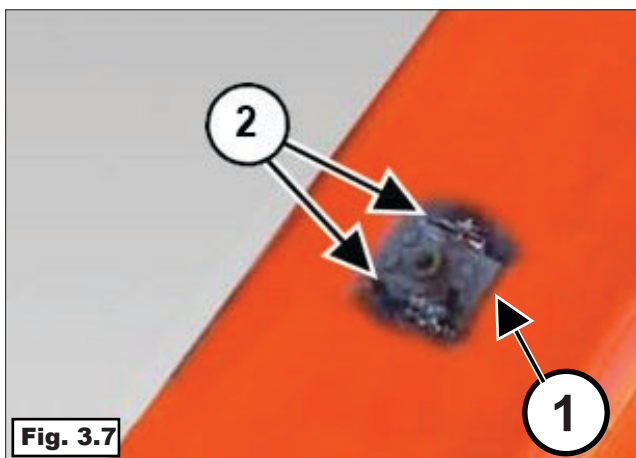

Positionnez les bases des brides (1) sur les positions précédemment repérées. Soudez le long des bords supérieur et inférieur (2) [Figure 3.7] des bases des brides pour les fixer en place. Répétez la procédure pour chaque bride. Nettoyez toutes les surfaces soudées.

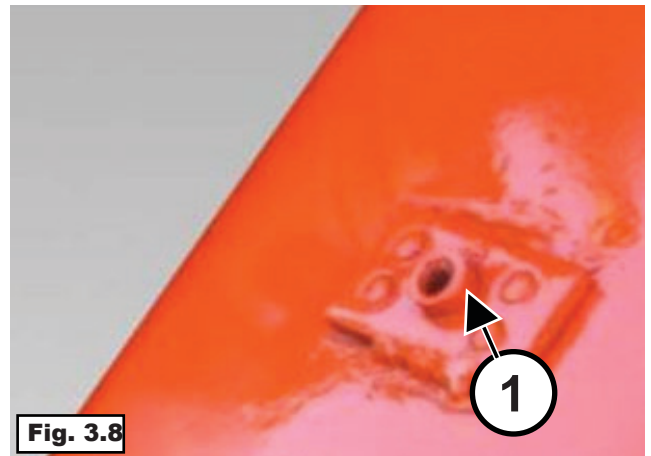

Peignez la zone soudée nettoyée (1) [Figure 3.8] de la même couleur que le balancier au niveau de chaque bride. Installez la section inférieure de la bride.

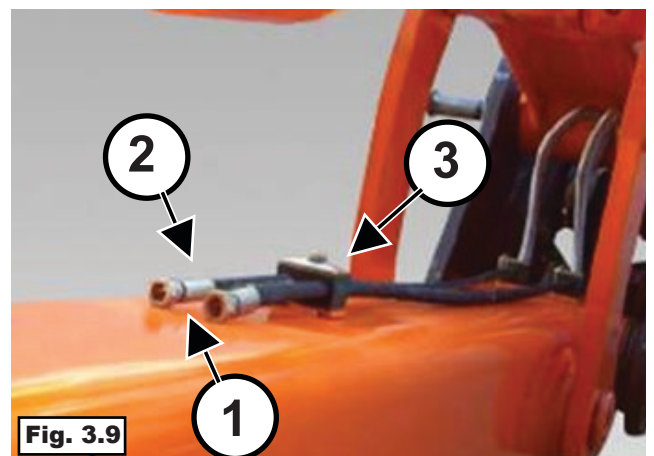

Repoussez la gaine de ressort (si nécessaire) sur les deux flexibles de connexion (1) [Figure 3.9] et placez chaque flexible dans la bride. Installez la section supérieure (1) de la bride, puis posez et serrez la vis (3) [Figure 3.9].

INSTALLATION

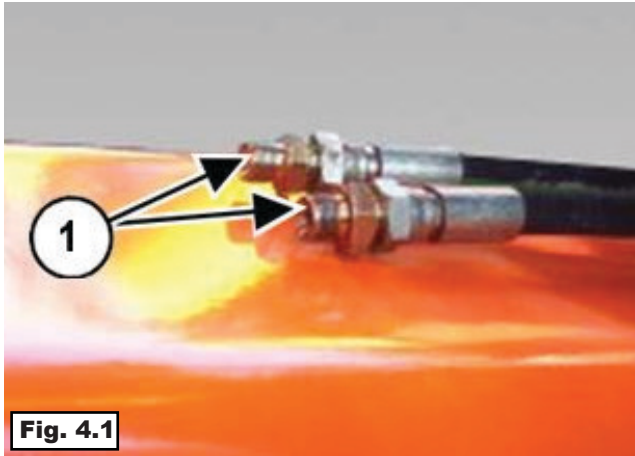

Localisez les deux raccords BSP 3/8" 7 dans la liste d'identification des composants.

Posez les deux raccords BSP 3/8" (1) [Figure 4.1] sur les flexibles de connexion.



Localisez les deux flexibles 1 et 1A dans la liste d'identification des composants.

Posez les deux flexibles sur les raccords BSP 3/8" et serrez-les [Figure 4.2].

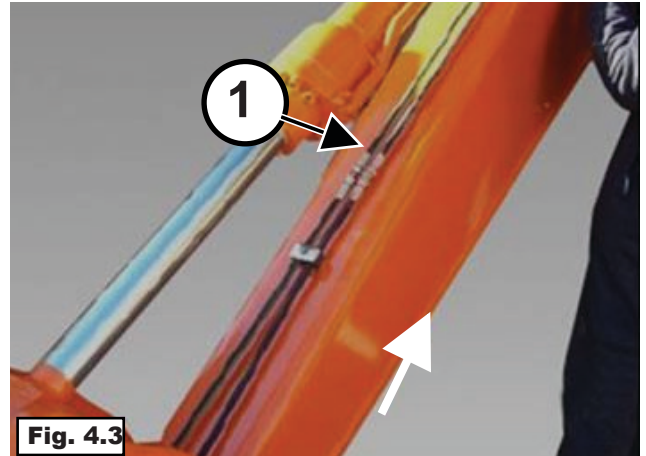

Acheminez les deux flexibles (1) [Figure 4.3] le long du balancier et installez-les dans les brides.

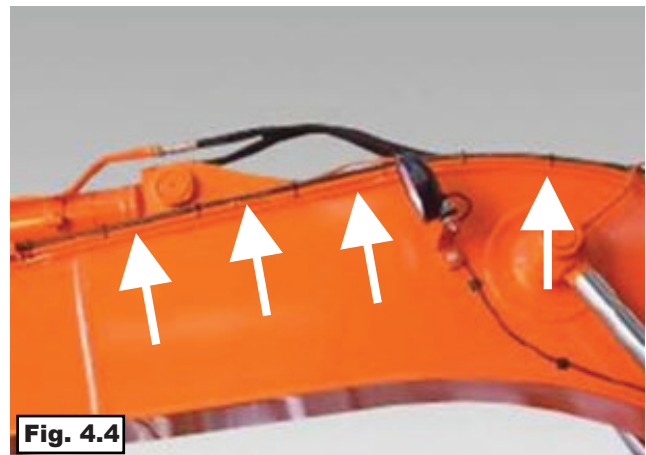

Lorsque les flexibles sont fixés au balancier, acheminez-les le long du flexible d'alimentation existant du vérin de balancier [Figure 4,4].

Fixez les flexibles à l'aide d'attaches pour câbles sur toute la longueur de la flèche [Figure 4.4].

REMARQUE : laissez environ 300 mm (12") entre les attaches pour câbles.

INSTALLATION

Installation des flexibles

REMARQUE : veillez à ne pas percer les pièces ou composants qui peuvent se trouver de l'autre côté de la paroi.

REMARQUE : ne procédez pas encore au montage de l'électrovanne.

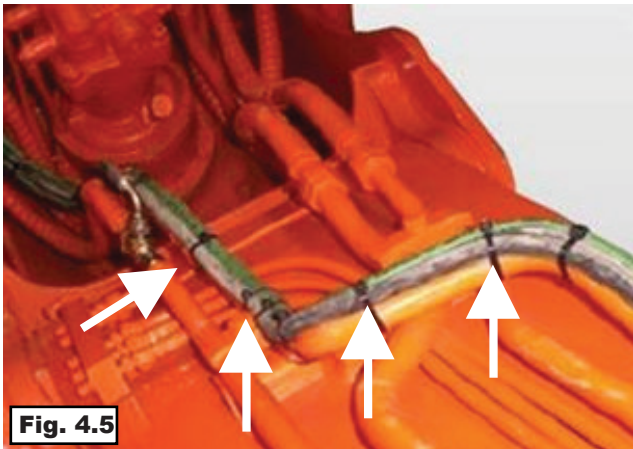

Acheminez les flexibles le long du flexible d'alimentation de la flèche existant, à la base de la flèche [Figure 4.5].

Fixez les flexibles à l'aide d'attaches pour câbles le long de la base de la flèche [Figure 4.5].

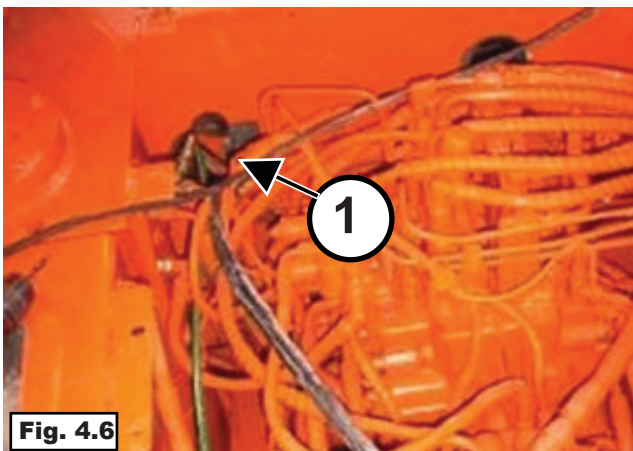

Acheminez les flexibles depuis la base de la flèche à travers la paroi du compartiment (1) [Figure 4.6].

Localisez un emplacement adéquat pour l'électrovanne dans le carter de pompe. Marquez l'emplacement des trous de fixation de l'électrovanne en vue du perçage.

REMARQUE : le montage de l'électrovanne se fait en général à l'aide du support de fixation fourni ou directement sur la paroi du compartiment.

Percez des trous aux emplacements précédemment marqués.

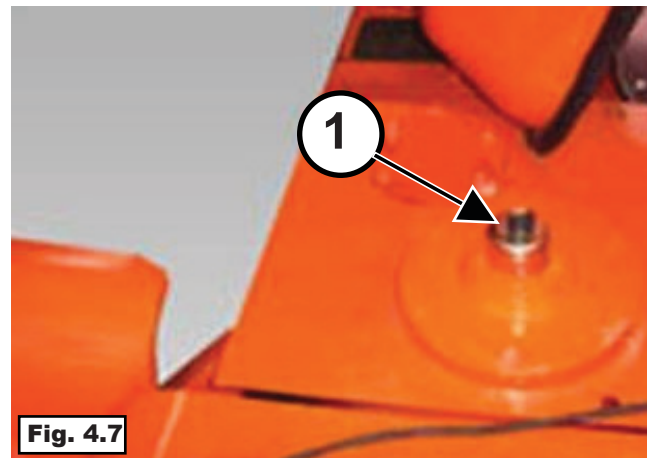

Vérifiez que la pression du réservoir a été libérée (1) [Figure 4.7] (reportez-vous au Manuel d'utilisation et d'entretien de la pelle pour connaître la procédure correcte).

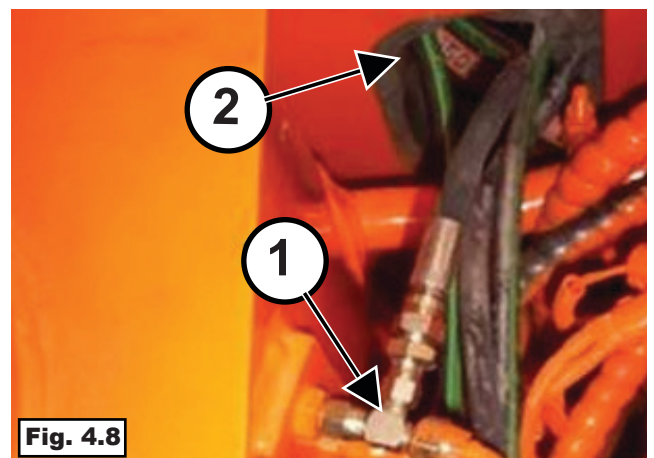

Connectez le raccord en T du réservoir (1) [Figure 4.8] au port du réservoir et reliez-y le flexible approprié.

Acheminez le flexible à travers la paroi du compartiment (2) [Figure 4.8].

INSTALLATION

Électrovanne et manocontact

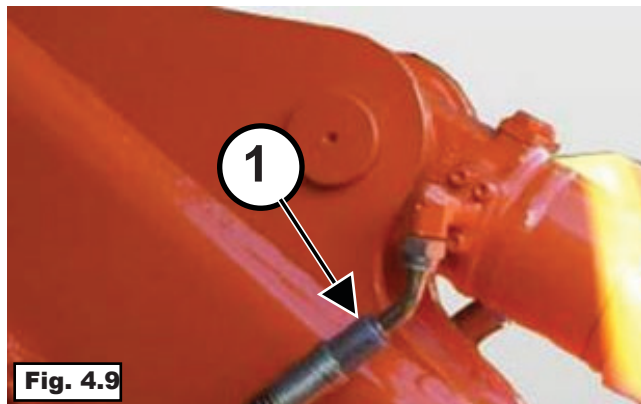

Localisez et suivez le flexible d'alimentation de la sortie du vérin de godet/balancier (1) [Figure 4.9] jusqu'à la base de la flèche.

Localisez le raccord en T de vérin de godet dans le kit.

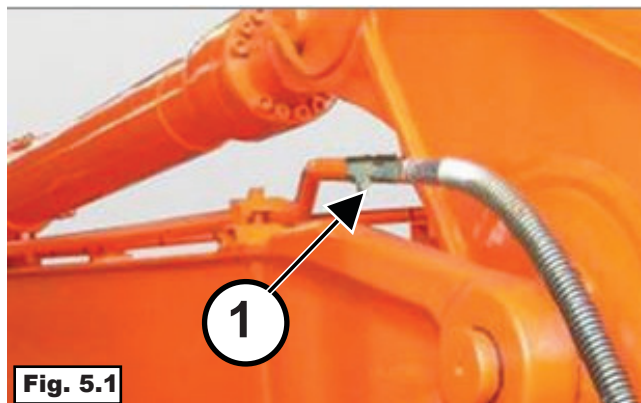

Insérez le raccord en T ou à bride (1) [Figure 5.1]. Reliez le manocontact à la branche du raccord en T ou à bride. Reliez le flexible hydraulique (ROUGE) au port de test de la pompe hydraulique.

REMARQUE :

Sur les systèmes à deux pompes hydrauliques, reliez le flexible hydraulique (ROUGE) au port de test de la pompe hydraulique qui commande les vérins de balancier et de godet.

REMARQUE :

Il est recommandé d'installer un raccord en T entre le port de test de la pompe hydraulique et le flexible hydraulique afin de pouvoir procéder par la suite au test de la pompe hydraulique.

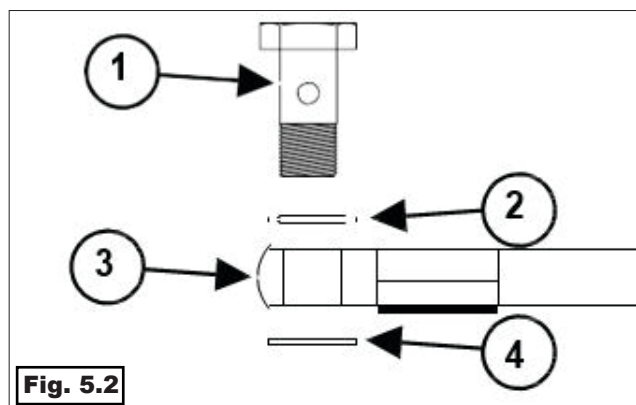

Lors de la connexion des flexibles hydrauliques au corps de l'électrovanne [Figure 29] et à l'attache rapide [Figure 30], procédez dans l'ordre qui suit : vis plongeante/d'attelage (1) dans bague composite (2), dans flexible hydraulique (3), dans bague composite (4) [Figure 28], puis dans le corps de l'électrovanne (non illustré).

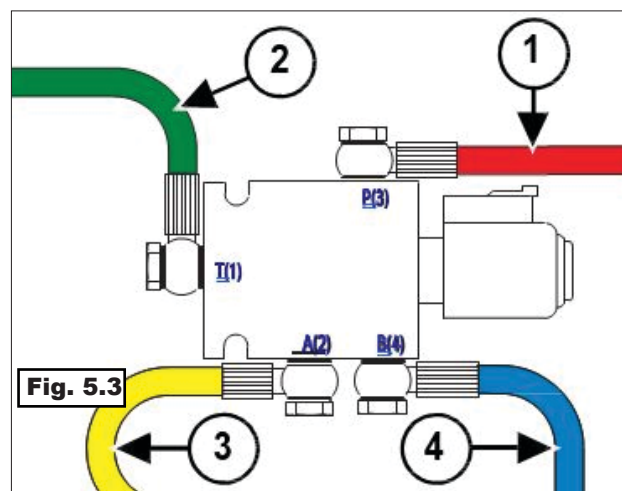

Reliez le flexible hydraulique (ROUGE) (1) [Figure 5.3] au port P(3) de l'électrovanne.

Reliez le flexible hydraulique (VERT) [Figure 5.3] au port T(1) de l'électrovanne.

Reliez le flexible hydraulique (JAUNE) (3) [Figure 5.3] au port A(2) de l'électrovanne.

Reliez le flexible hydraulique (BLEU) (4) [Figure 5.3] au port B(4) de l'électrovanne.

INSTALLATION

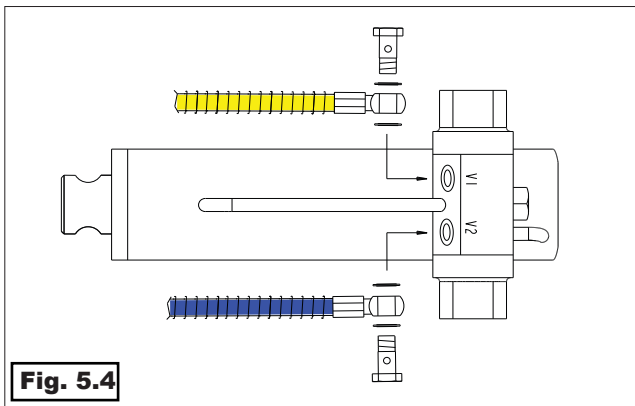

Reliez le flexible hydraulique (JAUNE) (1) [Figure 5.4] au port (V1) de l'attache rapide.

Reliez le flexible hydraulique (BLEU) (2) [Figure 30] au port (V2) de l'attache rapide.

Circuit électrique (kit complet)

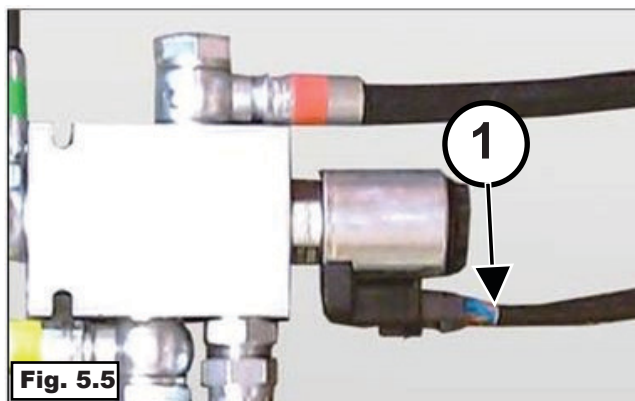

Reliez le faisceau électrique (1) [Figure 5.5] à la bobine de l'électrovanne à 4 ports.

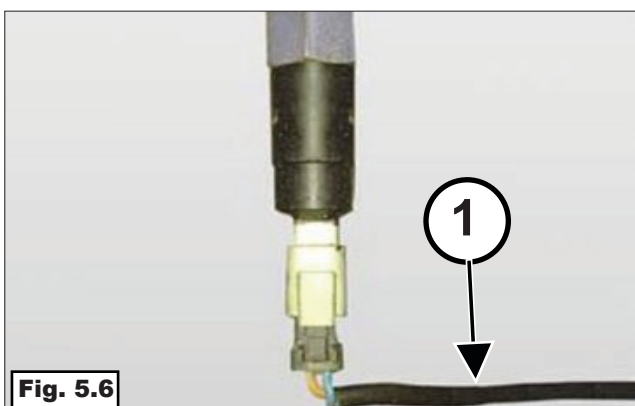

Reliez le faisceau électrique (1) [Figure 5.6] au manoccontact prévu à la base de la flèche.

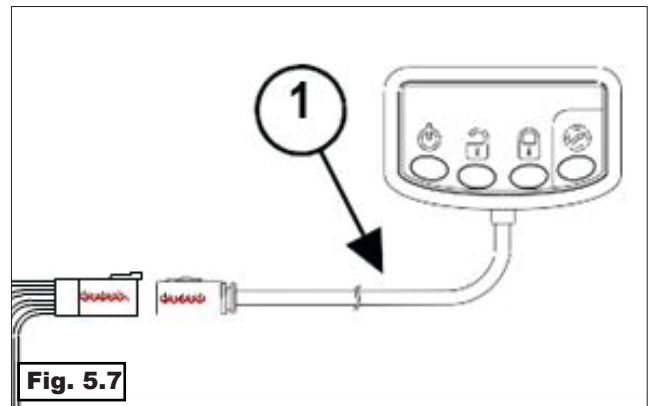

Reliez le boîtier de commande (1) [Figure 5.7] au faisceau électrique.

FIN DE LA PROCÉDURE ET TEST

Pour le fonctionnement de la pelle, reportez-vous au Manuel d'utilisation et d'entretien correspondant.

Entrez dans la pelle. Démarrez le moteur. Installez l'attache rapide. Actionnez l'attache rapide sur plusieurs cycles. Demandez à une autre personne de vérifier l'absence de fuite lorsque le moteur tourne.

Test de charge

REMARQUE :

Ce test doit être réalisé dans une zone éloignée de toute personne et de tout obstacle.

Fixez l'accessoire à l'attache rapide. Étendez ou ramenez l'attache rapide. Abaissez l'accessoire à 300 mm (12 in.) du sol [Figure 8.3].

Arrêtez la machine.

Ne touchez aucune commande pendant dix minutes.

Si aucun mouvement ne survient, le test est terminé.

REMARQUE : en cas de mouvement, reportez-vous à la section Utilisation et entretien du Manuel de l'attache rapide.

UTILISATION

FIXATION DE L'ACCESSOIRE

 **WARNING**

RISQUES DE BLESSURES POTENTIELLEMENT MORTELLES

Veillez à ce que personne ne se trouve à proximité de la machine lors de la fixation et de la libération de l'accessoire.

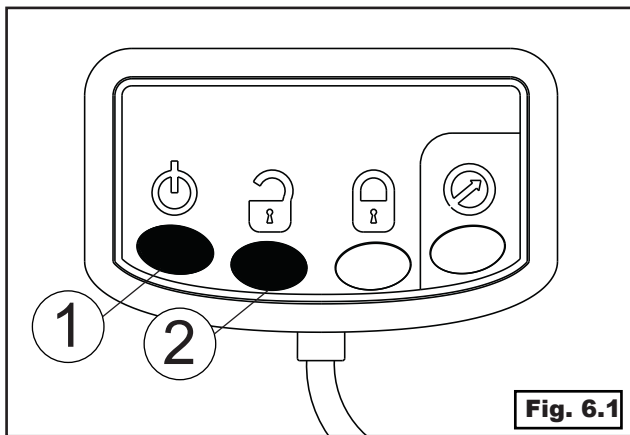

Fig. 6.1

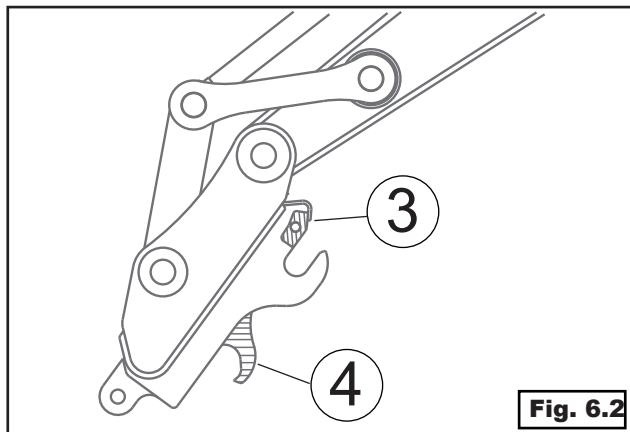

Fig. 6.2

1. Appuyez sur le bouton de mise en marche (1) [Figure 6.1].

Appuyez sur le bouton de déverrouillage (2) [Figure 6.1]. Dans les six secondes après avoir appuyé sur le bouton de mise en marche, ramenez l'attache rapide afin que la pression s'accumule de manière à ouvrir les verrouillages de sécurité avant (3) et arrière (4) [Figure 6.2].

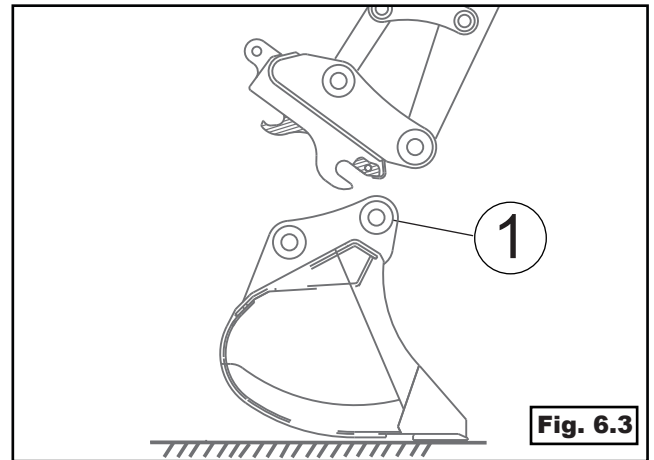

Fig. 6.3

2. Abaissez l'attache rapide et engagez l'axe avant (1) [Figure 6.3] de l'accessoire.

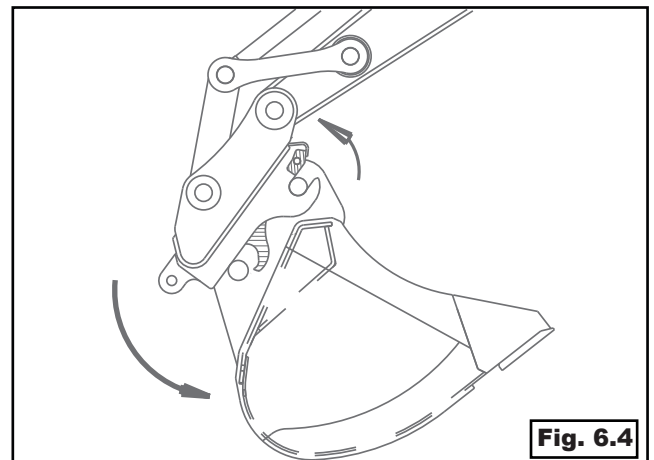

Fig. 6.4

3. Procédez toujours au levage avec l'attache rapide à la verticale, afin que l'axe de fixation de l'accessoire soit en contact avec le corps de l'attache rapide [Figure 6.4].

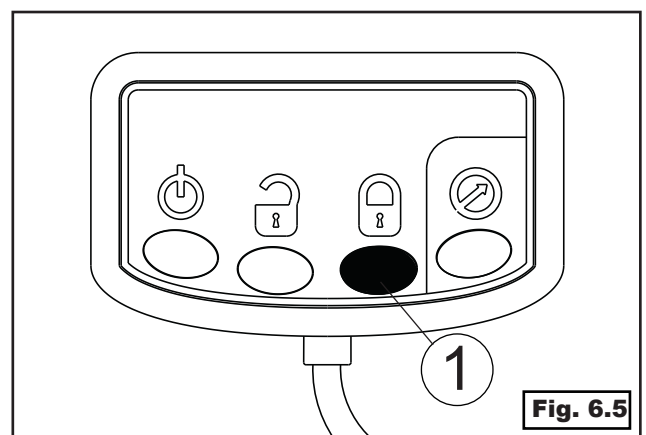
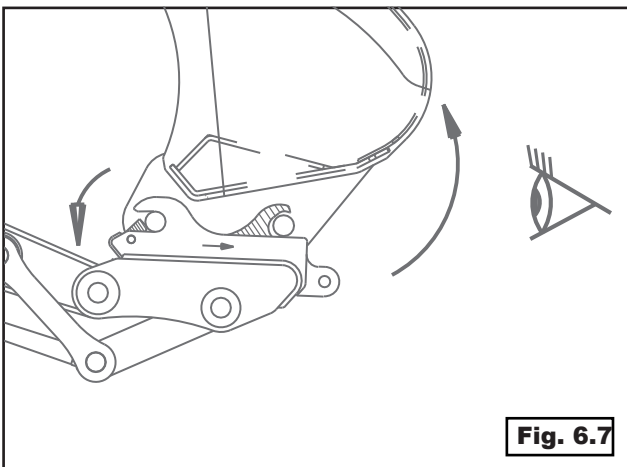
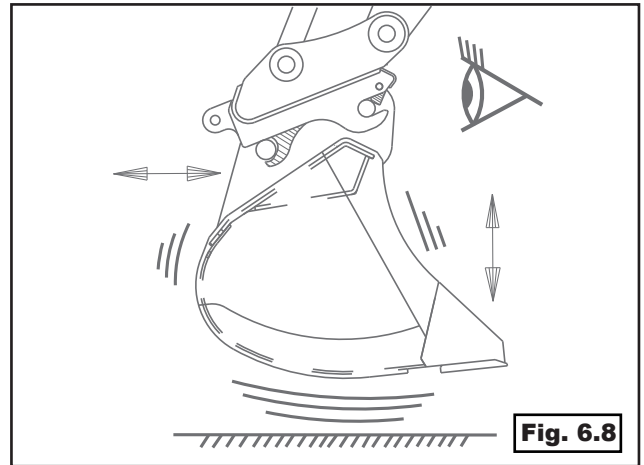
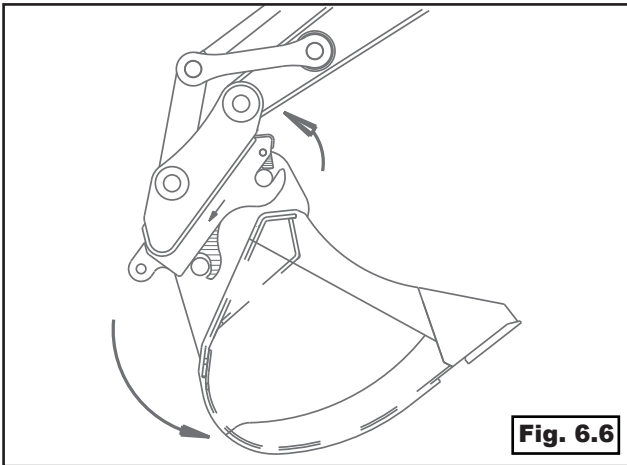

Fig. 6.5

4. Ramenez complètement l'attache rapide et appuyez sur le bouton de verrouillage (1) [Figure 6.5].

UTILISATION



5. Maintenez l'attache rapide complètement ramenée pendant dix secondes ou jusqu'à ce que les verrouillages de sécurité avant et arrière engagent les axes de l'accessoire [Figure 6.6] [Figure 6.7].

6. Étendez l'attache rapide, secouez vigoureusement l'accessoire, puis abaissez la flèche au sol et exercez une pression sur l'attache rapide et l'accessoire afin de vérifier que l'accessoire est bien engagé et verrouillé sur l'attache rapide [Figure 6.8].

RISQUES DE BLESSURES POTENTIELLEMENT MORTELLES



WARNING



Si les verrouillages de sécurité avant et arrière ne sont pas complètement enclenchés avant l'utilisation de la machine, l'accessoire risque de se détacher.

UTILISATION

LIBÉRATION DE L'ACCESSOIRE

 **WARNING**

RISQUES DE BLESSURES POTENTIELLEMENT MORTELLES

Veillez à ce que personne ne se trouve à proximité de la machine lors de la fixation et de la libération de l'accessoire.
Garez la machine sur une surface plane et de niveau.

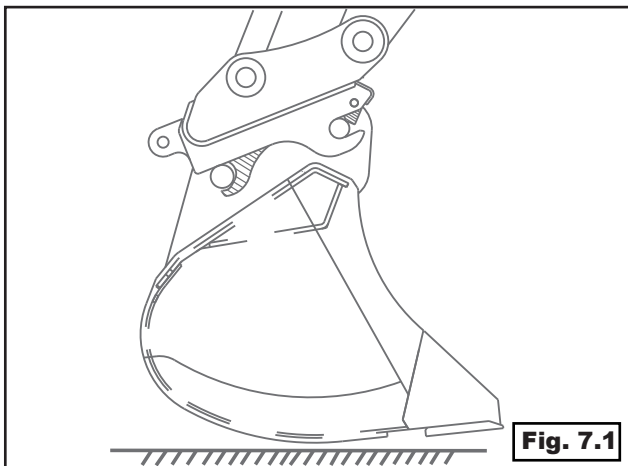

1. Abaissez l'attache rapide et l'accessoire au sol [Figure 7.1].

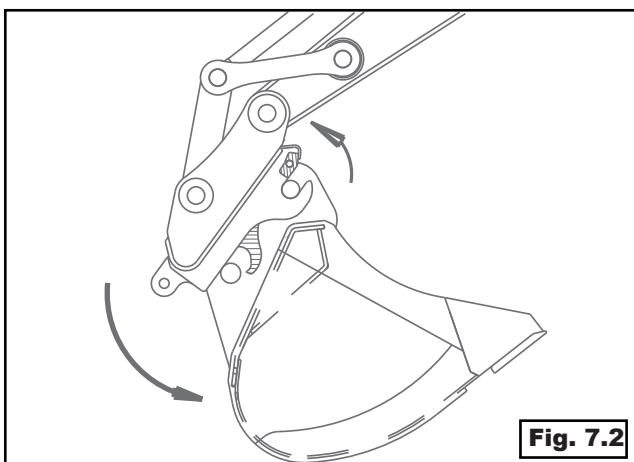

2. Ramenez complètement l'attache rapide vers l'intérieur [Figure 7.2].

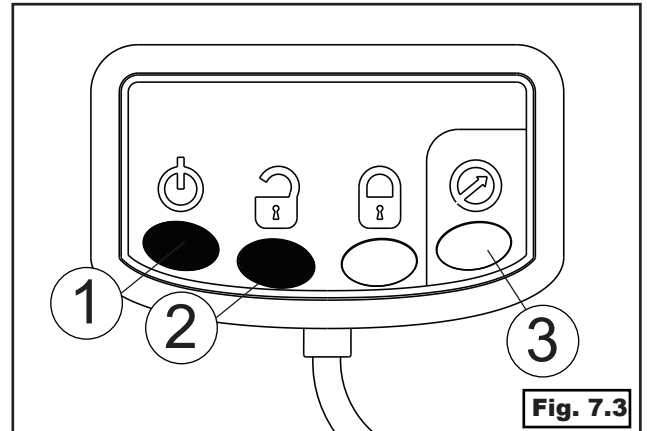

3. Appuyez sur le bouton de mise en marche (1) [Figure 7.3]. Appuyez dans les six secondes qui suivent sur le bouton de déverrouillage (2) [Figure 7.3]. Continuez de ramener l'attache rapide jusqu'à ce que le témoin de signal de pression (3) [Figure 7.3] s'allume.

 **WARNING**

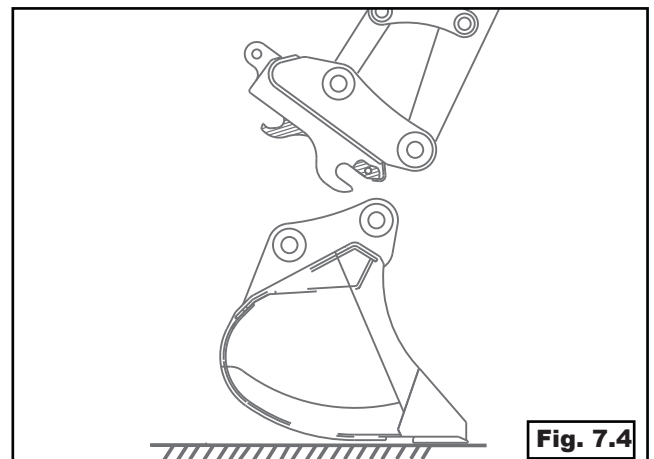

4. Abaissez l'accessoire au sol. Éloignez l'attache rapide de l'accessoire [Figure 7.4].

UTILISATION

LIBÉRATION DE L'ACCESSOIRE À L'AIDE DU CONTOURNEMENT DU SIGNAL DE PRESSION



CONTOURNEMENT DU SIGNAL DE PRESSION

Pour ouvrir l'attache rapide, le système de commande standard Geith exige que l'opérateur ramène complètement l'attache afin d'obtenir un signal de pression, ce qui est impossible avec les accessoires de grande taille ou certains accessoires spécifiques (comme les fourches à palettes). Il est possible de contourner le signal de pression tout en garantissant une ouverture en toute sécurité en suivant une procédure différente.



RISQUES DE BLESSURES POTENTIELLEMENT MORTELLES

Veillez à ce que personne ne se trouve à proximité de la machine lors de la fixation et de la libération de l'accessoire.

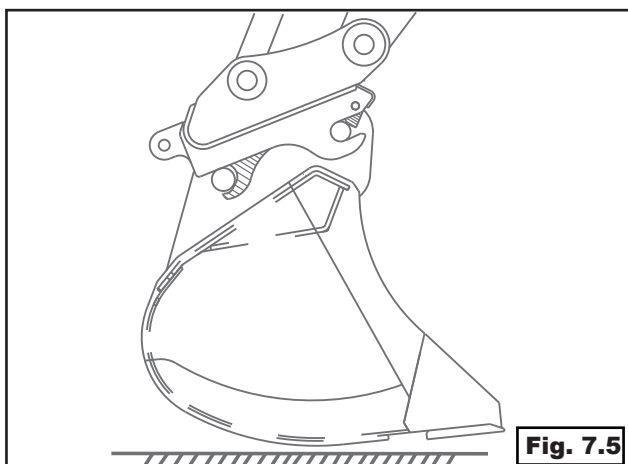

1. Abaissez l'attache rapide et l'accessoire au sol [Figure 7.5].

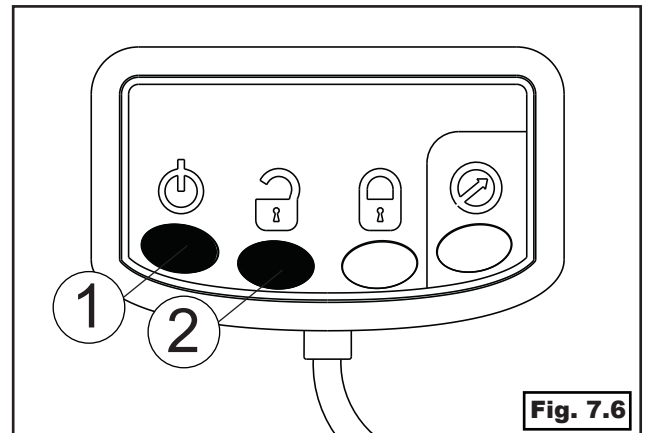

2. Appuyez sur le bouton de mise en marche (1) [Figure 7.6]. Appuyez dans les six secondes qui suivent sur le bouton de déverrouillage (2) [Figure 7.6].

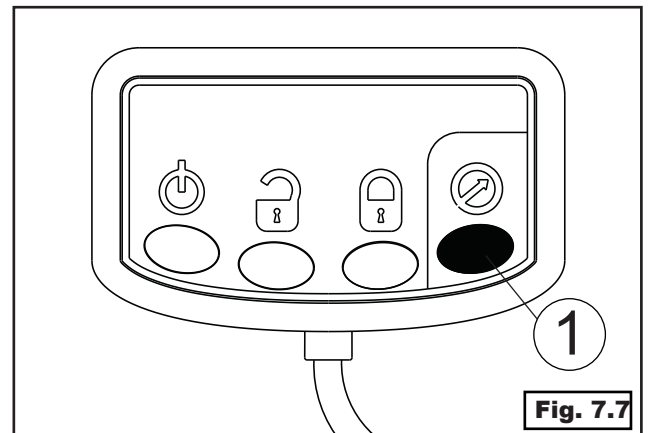

3. Appuyez sur le bouton de contournement de la pression (1) [Figure 7.7] et maintenez-le enfoncé (pendant six secondes) jusqu'à ce que le témoin de signal de pression s'allume.

Une fois les verrouillages de sécurité libérés, éloignez l'attache rapide de l'accessoire.

REMARQUE :

Les verrouillages s'ouvrent alors plus lentement. Pour accélérer la vitesse d'ouverture, réglez légèrement le levier de commande du godet (ouverture et fermeture).

ENTRETIEN

! IMPORTANT

Les accessoires utilisés dans le secteur du bâtiment fonctionnent dans des environnements difficiles et rigoureux, dans lesquels ils peuvent subir des charges imprévisibles. L'équipement est soumis à des contraintes et des charges de fatigue importantes, qui peuvent entraîner et aggraver des problèmes potentiels de type fissures, courbures et détérioration des composants. S'ils ne sont pas détectés, ces problèmes peuvent provoquer des défaillances soudaines potentiellement dangereuses.

- L'entretien doit être effectué par un personnel compétent, conformément aux instructions du fabricant.
- Avant toute opération d'entretien, assurez-vous que la machine est arrêtée, placée sur une surface solide et de niveau, et que toute pression latente dans le système hydraulique a été libérée.

Remarque :

L'entretien effectif de l'attache rapide est indispensable pour garantir son bon fonctionnement et éviter toute dégradation selon les schémas d'usure habituels.

Après l'installation / l'utilisation

Contrôlez et inspectez l'acheminement et les raccords des flexibles au bout de 15 minutes d'utilisation. Serrez les raccords si nécessaire.

Inspection quotidienne

Éliminez la saleté et les débris de l'attache rapide et des mécanismes internes (vérin hydraulique, verrouillage, glissières, mécanisme à ressort).

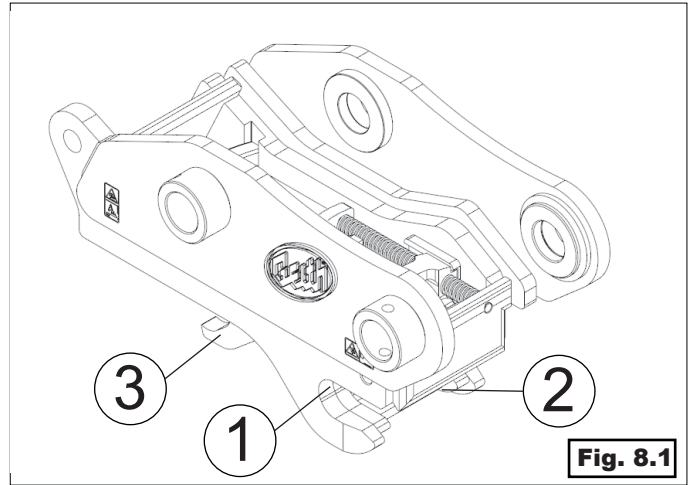

Fig. 8.1

Vérifiez que le crochet fixe (1) et les verrouillages de sécurité (2 et 3) [Figure 8.1] ne sont pas usés ou endommagés.

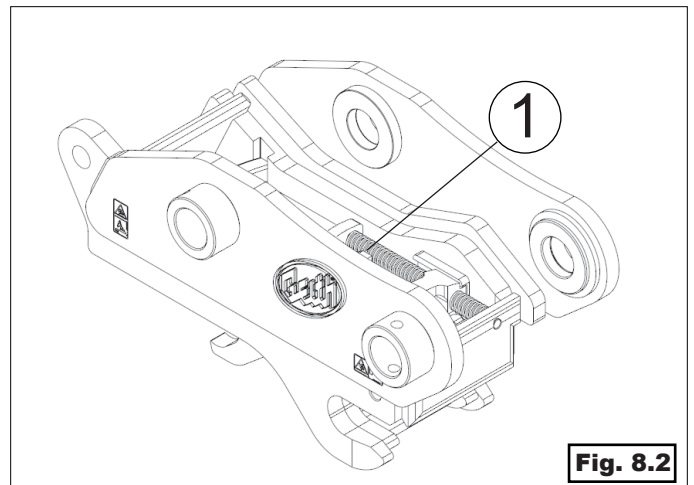

Fig. 8.2

Vérifiez que le vérin hydraulique (1) [Figure 8.2] n'est pas usé ou endommagé. Vérifiez que les points fixes (boulons, écrous, attaches, axes, etc.) ne sont pas usés ou endommagés. Vérifiez que les flexibles et les raccords hydrauliques ne présentent aucune fuite.

DÉPANNAGE

SYSTÈME ÉLECTRIQUE

PROBLÈME	CAUSE	SOLUTION
Le panneau de commande ne fonctionne pas.	Fils desserrés / défectueux.	Vérifiez les fils.
	Fusible de la machine défectueux.	Remplacez le fusible.
	Fil de masse défectueux.	Vérifiez le fil de masse.
	Boîtier de commande défectueux.	Remplacez le boîtier de commande.

SYSTÈME HYDRAULIQUE

PROBLÈME	CAUSE	SOLUTION
Les verrouillages de sécurité ne se libèrent pas.	Pression hydraulique faible.	Vérifiez la pression hydraulique.
	Manocontact défectueux.	Remplacez le manocontact.
	Clapet anti-retour défectueux.	Nettoyez ou remplacez le clapet anti-retour.
	Vérin défectueux.	Remplacez le vérin.
Les verrouillages de sécurité se libèrent pendant le fonctionnement.	Joints défectueux dans le vérin.	Remplacez les joints.
	Clapet anti-retour défectueux.	Nettoyez ou remplacez le clapet anti-retour.
	Vérin défectueux.	Remplacez le vérin.
Les verrouillages de sécurité se ferment lors du remplacement de l'accessoire.	Clapet anti-retour ou clapet pilote défectueux.	Nettoyez ou remplacez le clapet anti-retour ou le clapet pilote.
	Vérin défectueux.	Remplacez le vérin.

ENTRETIEN

Inspection hebdomadaire

Nettoyez l'attache rapide et vérifiez visuellement que sa structure et ses composants ne sont pas excessivement usés ou endommagés.

! IMPORTANT

Test de charge du vérin

Il est nécessaire d'effectuer plusieurs cycles d'ouverture et de fermeture de l'attache rapide et de laisser la machine en marche quelques minutes au démarrage pour vérifier l'absence de fuite.

Contrôlez visuellement l'absence de fuite au niveau des conduites et du joint de tige du vérin hydraulique. Remplacez-les si nécessaire.

Les joints internes du piston peuvent s'user avec le temps et leurs performances sont plus difficiles à vérifier. La méthode suivante permet d'effectuer une vérification de ces joints :

⚠ WARNING

- Veillez à réaliser ce test dans une zone sûre et contrôlée, sans personne à proximité.
- Connectez un accessoire à l'attache rapide, puis ouvrez ou ramenez l'attache rapide de sorte à appliquer le poids de l'accessoire sur le vérin hydraulique.
- Abaissez l'accessoire à 300 mm du sol.

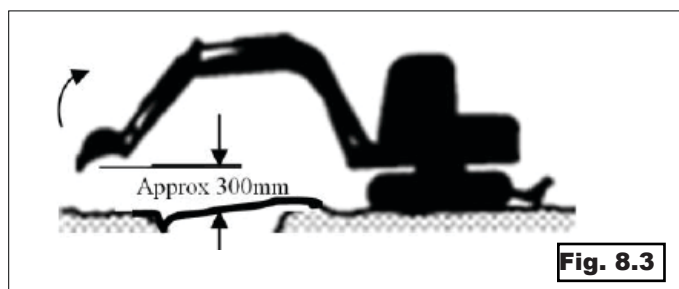

- Arrêtez le moteur et laissez la machine reposer pendant **10 minutes** tout en observant tout changement de position de la plaque de fixation de l'attache rapide.

Tout glissement vers l'intérieur (le vérin hydraulique se déplace vers l'intérieur) indique une fuite potentielle d'huile par les joints internes du piston dans le vérin ou un problème potentiel au niveau de clapet anti-retour du vérin, qui ne parvient pas à retenir suffisamment l'huile dans le vérin.

Dans ce cas, procédez comme suit :

- Étendez l'attache rapide.
- Déconnectez le flexible du port V2 du vérin de l'attache rapide et posez un bouchon sur le flexible pour éviter toute perte d'huile. Nettoyez les résidus d'huile du port du vérin.
- Déconnectez le flexible du port V2 du vérin de l'attache rapide vérin et posez un bouchon sur le flexible pour éviter toute perte d'huile.
- Nettoyez les résidus d'huile du port du vérin.
- Démarrez la machine et répétez la procédure ci-dessus.
- Observez le port du vérin pour détecter tout écoulement supplémentaire ou continu d'huile.
- Tout écoulement d'huile indique que les joints du piston doivent être remplacés.
- Remplacez les joints du piston et répétez la procédure de test une fois de plus.
- Si le vérin continue de glisser, il est nécessaire de remplacer le clapet anti-retour du vérin et de procéder à un nouveau test pour confirmer la résolution du problème et le bon fonctionnement du vérin.

ENTRETIEN

Démontage de l'attache rapide G4



Consultez la section Sécurité du manuel de Geith avant de commencer.

Outils nécessaires

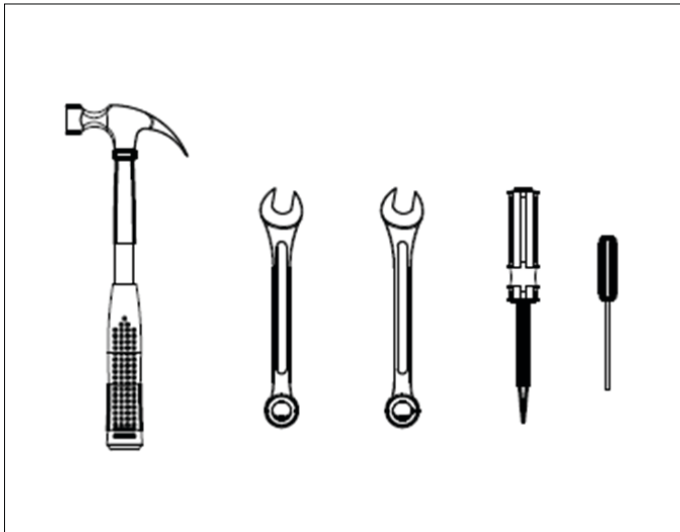

Marteau, clé à cliquet 12"

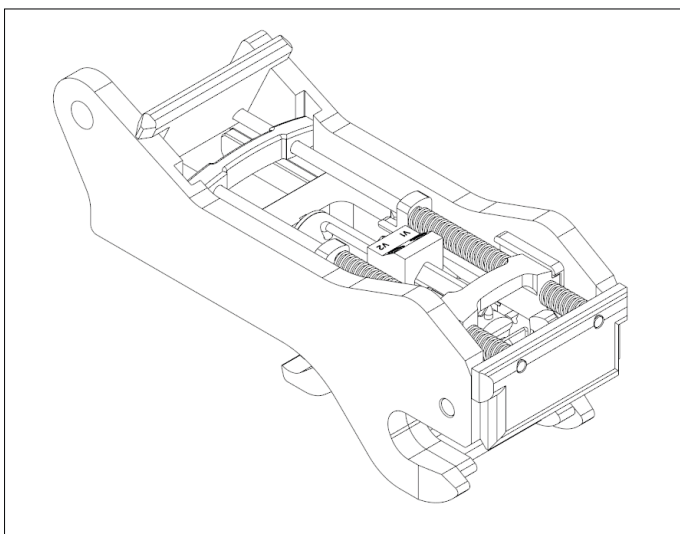

1. Avant toute opération d'entretien, rétractez le vérin hydraulique, posez l'attache rapide sur une surface plane et de niveau, et arrêtez la machine.

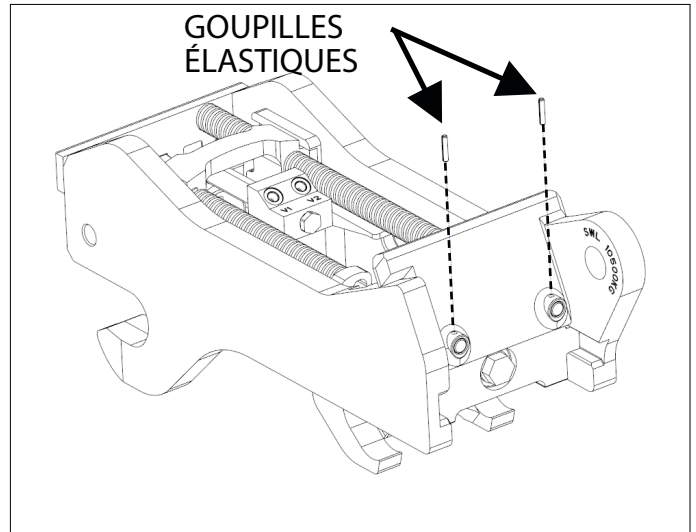

2. À l'aide d'un chasse-goupille, retirez les deux goupilles élastiques de la plaque arrière.

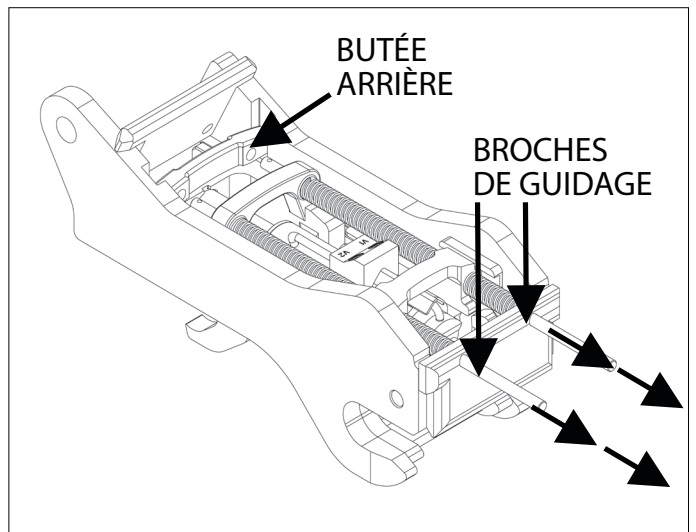

3. Sortez les broches de guidage à l'avant de l'attache rapide, juste assez pour permettre la dépose de la butée arrière.

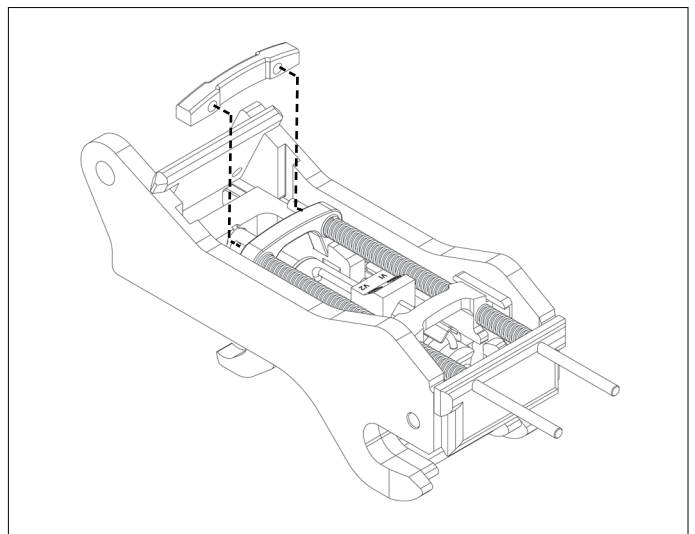

4. Retirez la butée arrière, remplacez les broches de guidage dans la plaque arrière et étendez complètement le vérin.

ENTRETIEN

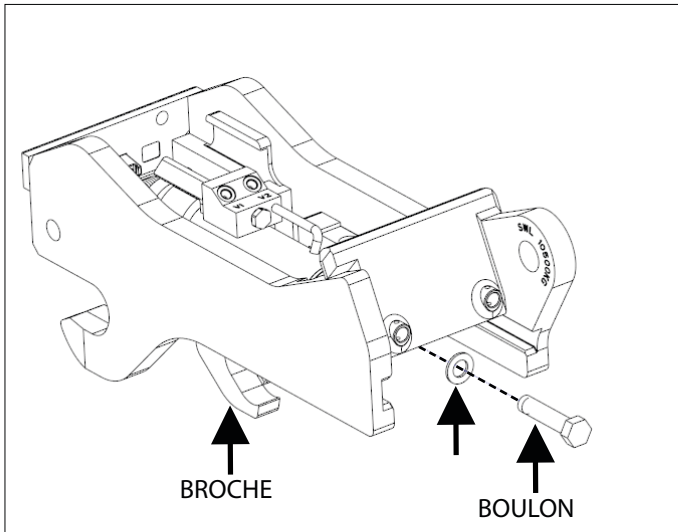

5. Dévissez le boulon et la rondelle de la broche conique.

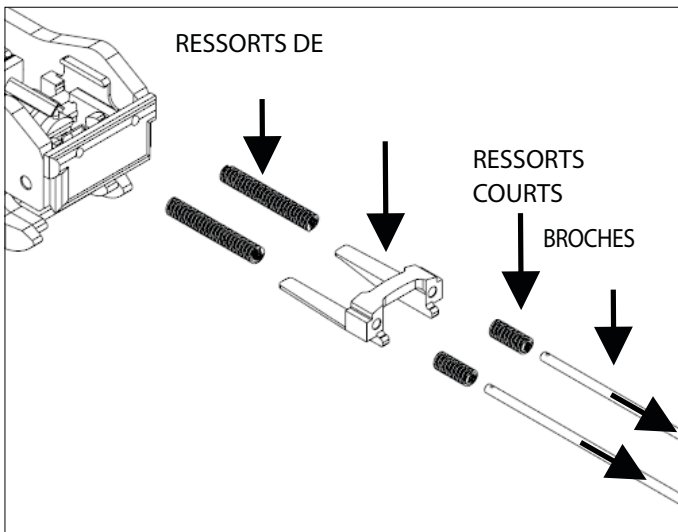

6. Sortez les broches de guidage à l'avant et retirez les ressorts longs, la glissière et les ressorts courts.

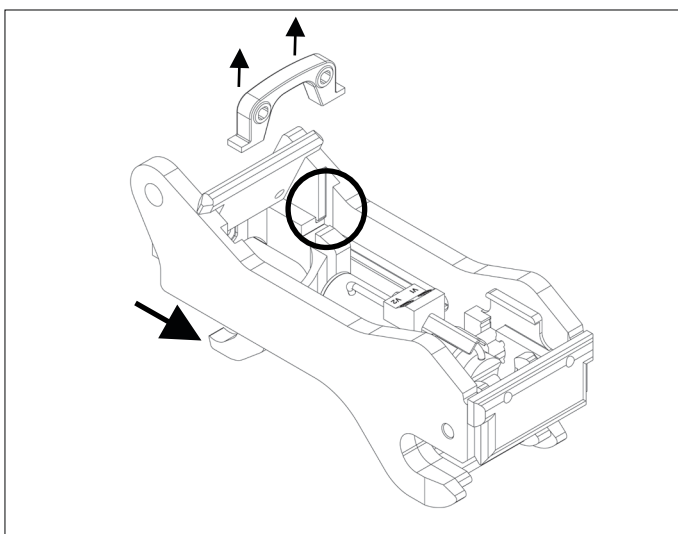

7. Déplacez la broche conique de sorte que le bloc coulissant soit aligné avec la fente verticale et retirez le bloc en le tirant vers le haut.

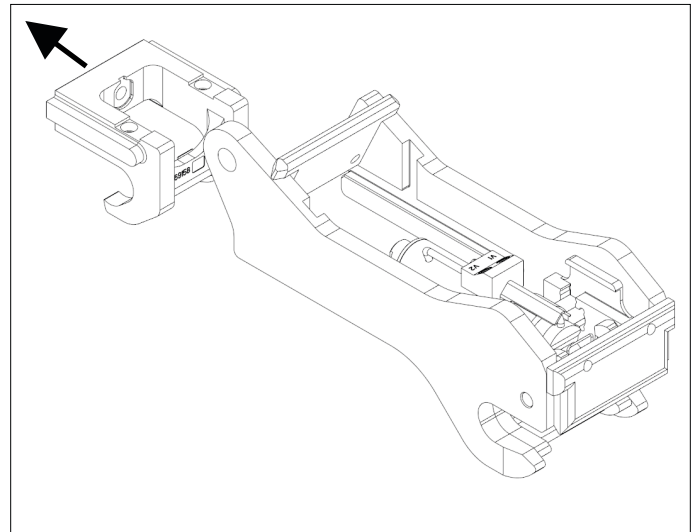

8. Retirez la broche conique du châssis de l'attache rapide et rétractez le vérin hydraulique.

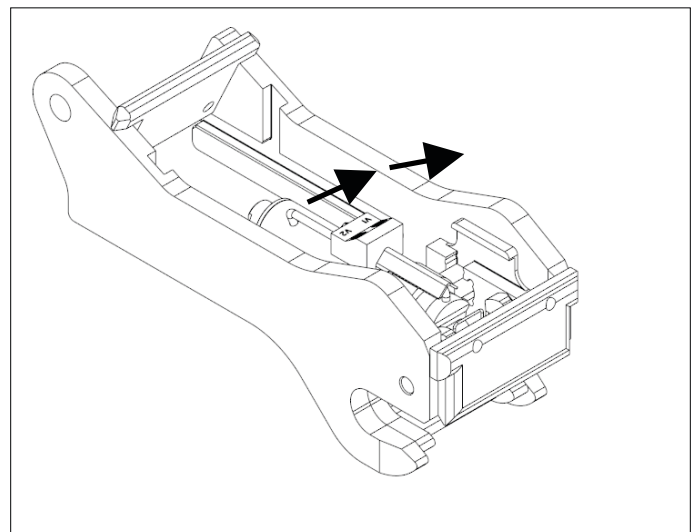

9. Sortez le vérin hydraulique en le tournant, en le soulevant et en le faisant glisser hors du châssis.

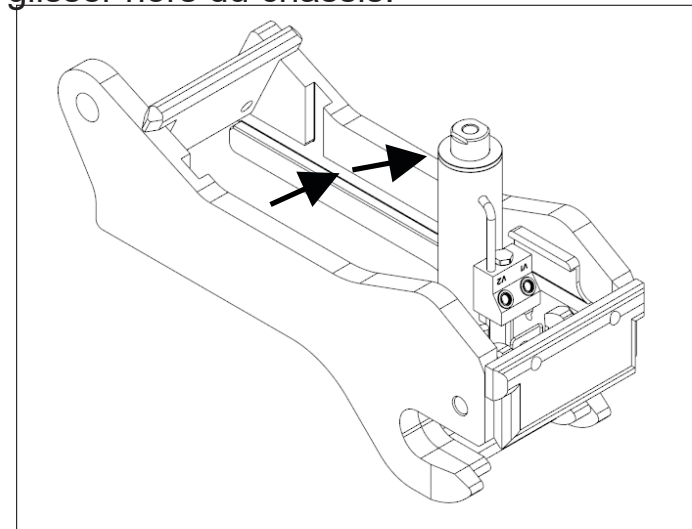

10. Tournez le vérin de 90°.

ENTRETIEN

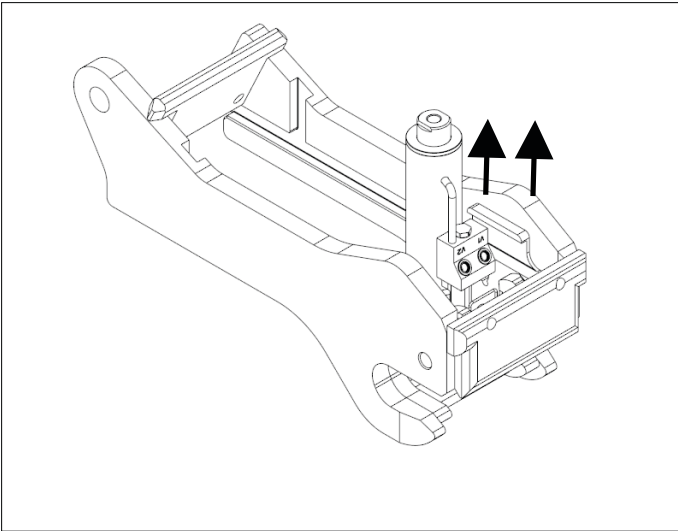

11. Levez le vérin à la verticale pour le sortir de la fente du tourillon.

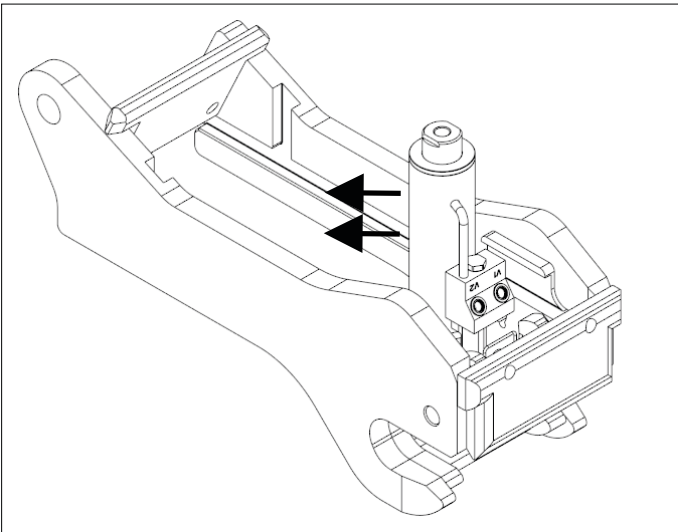

12. Faites glisser le vérin à l'horizontale vers l'arrière de l'attache rapide.

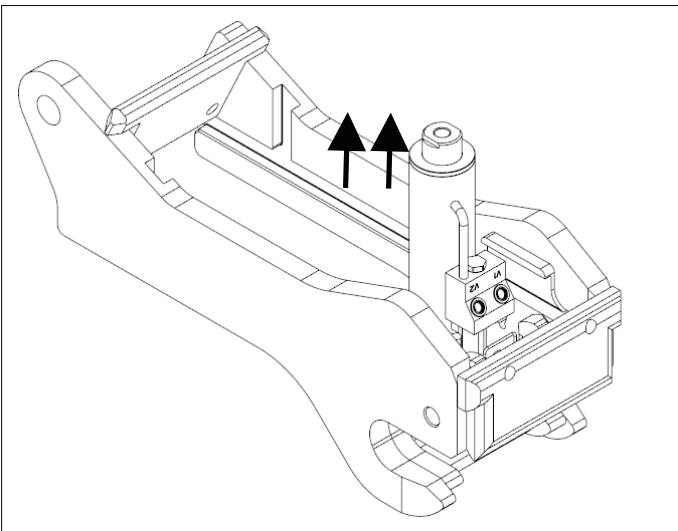

13. Soulevez le vérin pour le retirer.

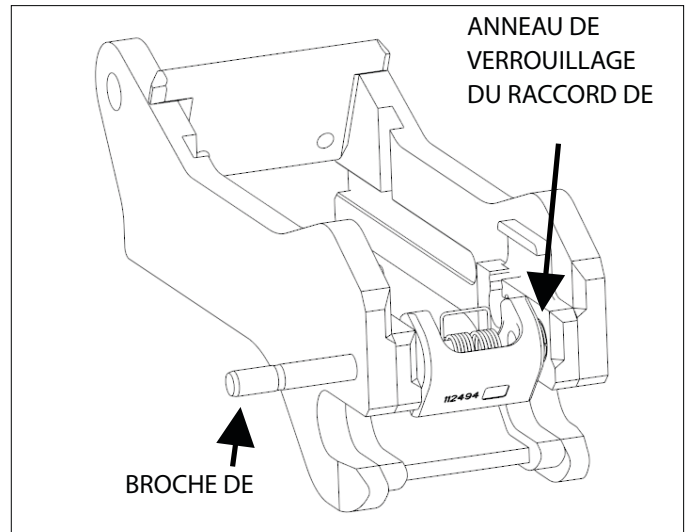

14. Retirez la broche de verrouillage en tapant dessus depuis le côté anneau de verrouillage du raccord de ramassage. Retirez le ressort, le verrouillage et l'anneau de verrouillage.

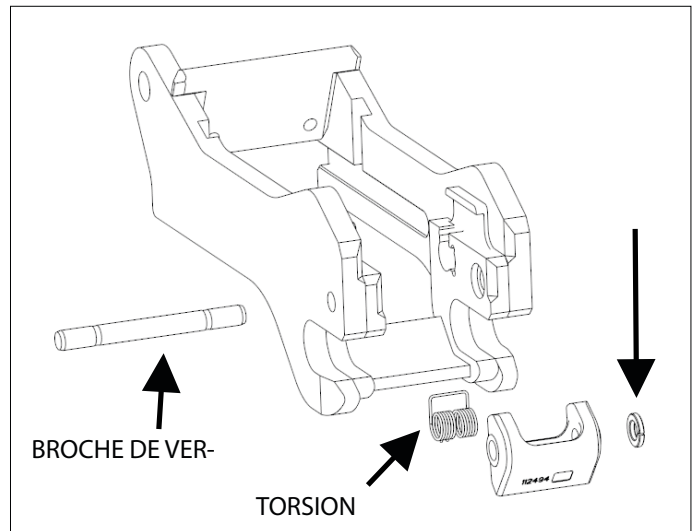

ENTRETIEN

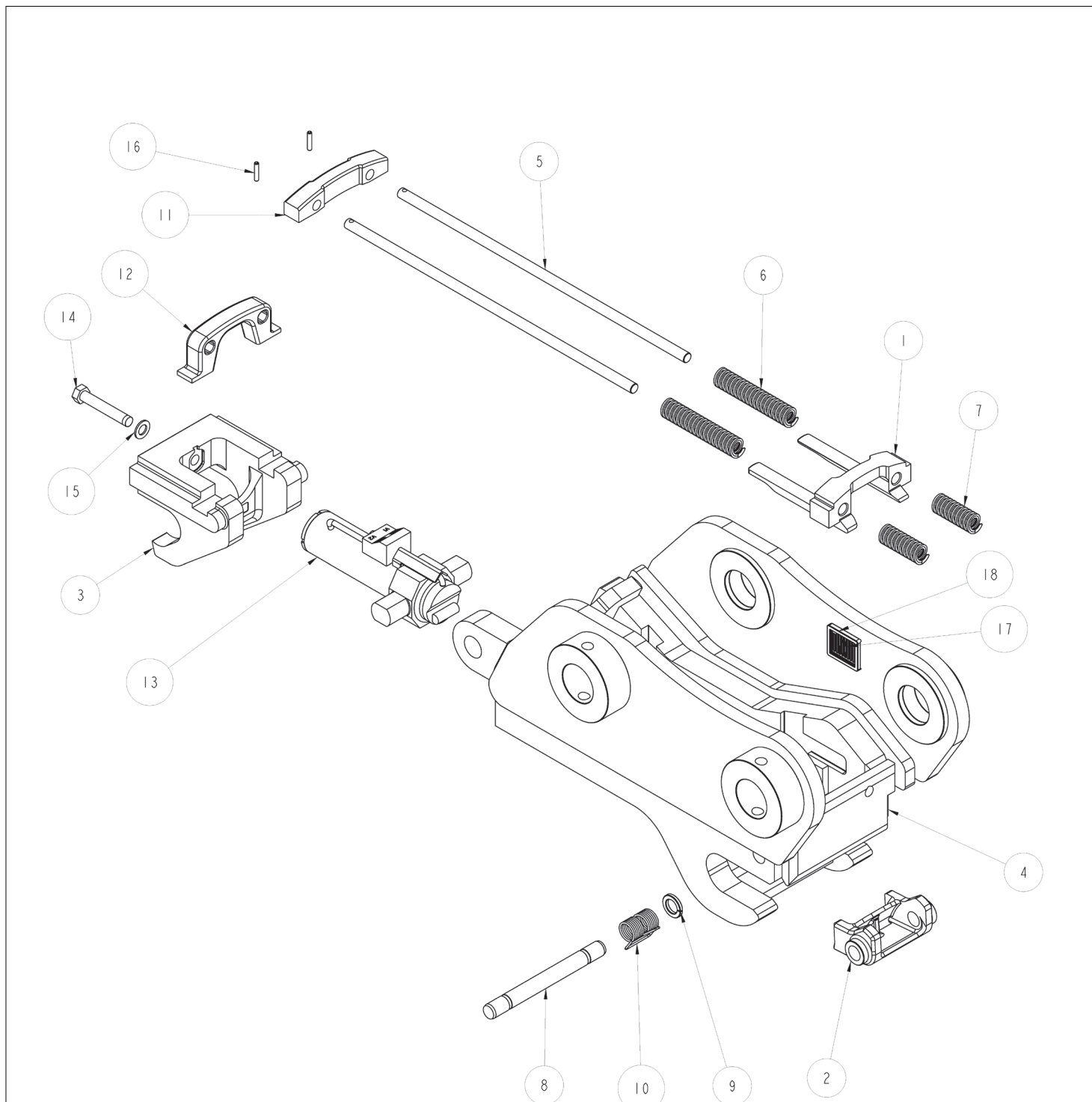

ÉLÉ- MENT	DESCRIPTION	QTÉ
1	GLISSIÈRE	1
2	VERROUILLAGE AVANT	1
3	ATTACHE MOULÉE	1
4	CHÂSSIS DE L'ATTACHE RAPIDE	1
5	BROCHE DE GUIDAGE	2
6	RESSORT	2
7	RESSORT	2
8	BROCHE DE VERROUILLAGE	1
9	ANNEAU DE VERROUILLAGE	1

10	RESSORT DOUBLE TORSION	1
11	BUTÉE ARRIÈRE	1
12	BLOC COULISSANT	1
13	VÉRIN HYDRAULIQUE	1
14	BOULON	1
15	RONDELLE	1
16	GOUPILLE ÉLASTIQUE	2
17	MARQUAGE CE HYDRAULIQUE GEITH	1
18	BOÎTIER CE	1

GARANTIE

La Société garantit que tout Équipement (à l'exception des pièces) vendu par ses soins à l'Acheteur sera :

Exempt de tout défaut matériel et de fabrication pendant une durée de douze (12) mois à compter de la date d'expédition ou de 2 000 heures d'utilisation, au premier terme atteint, à moins qu'une documentation officielle puisse être produite au moment de la mise en exploitation du produit. Une durée de stockage de six (6) mois sera acceptée pour tous les produits. Tout produit qui ne sera pas mis en exploitation avant la fin de la période de stockage de six (6) mois et de la période de garantie de douze (12) mois verra sa garantie annulée. Les installations génériques/flexibles Geith sont couverts pendant une durée de six (6) mois à compter de la date d'expédition (le kit d'installation est couvert uniquement en Europe).

La période de garantie applicable aux pièces est de six (6) mois à compter de la date d'expédition et, pour les pièces et les produits reconditionnés, de trois (3) mois à compter de la date d'expédition. À la discrétion de la Société, une période de garantie prolongée de trente-six (36) mois pourra être proposée à certains clients. Cette période de garantie couvre uniquement le châssis du produit et exclut tous les autres composants fixés au châssis.

La garantie ne s'applique pas à l'usure / à l'endommagement des produits ou de leurs composants.

La Société proposera une nouvelle pièce ou une pièce réparée, à sa discrétion, en remplacement de toute pièce présentant, après inspection, un défaut matériel ou de fabrication au cours des périodes susmentionnées. La pièce sera réparée ou remplacée sans frais pour l'Acheteur, à condition que le coût de la garantie ne dépasse pas le coût standard défini par la Société dans le tableau des coûts standard (disponible sur simple demande). Les coûts de garantie maximum acceptés par la Société ne pourront excéder la valeur d'achat d'origine. Le remplacement ou la réparation devra être effectué pendant les horaires habituels d'un distributeur de la Société autorisé à vendre

le type d'Équipement concerné ou de tout autre établissement autorisé par la Société. L'Acheteur devra signaler toute défaillance dans un délai maximum de 30 jours à compter de son apparition et déposer ensuite une réclamation au titre de la garantie dans un délai maximum de 30 jours. Toute réclamation au titre de la garantie passé ce délai entraînera une annulation de la garantie.

La Société garantit que tout Équipement (à l'exception des pièces) vendu par ses soins à l'Acheteur sera :

Exempt de tout défaut matériel et de fabrication pendant une durée de douze (12) mois à compter de la date d'expédition ou de 2 000 heures d'utilisation, au premier terme atteint, à moins qu'une documentation officielle puisse être produite au moment de la mise en exploitation du produit. Une durée de stockage de six (6) mois sera acceptée pour tous les produits. Tout produit qui ne sera pas mis en exploitation avant la fin de la période de stockage de six (6) mois et de la période de garantie de douze (12) mois verra sa garantie annulée. Les installations génériques/flexibles Geith sont couverts pendant une durée de six (6) mois à compter de la date d'expédition (le kit d'installation est couvert uniquement en Europe).

La période de garantie applicable aux pièces est de six (6) mois à compter de la date d'expédition et, pour les pièces et les produits reconditionnés, de trois (3) mois à compter de la date d'expédition. À la discrétion de la Société, une période de garantie prolongée de trente-six (36) mois pourra être proposée à certains clients. Cette période de garantie couvre uniquement le châssis du produit et exclut tous les autres composants fixés au châssis.

La garantie ne s'applique pas à l'usure / à l'endommagement des produits ou de leurs composants.

La Société proposera une nouvelle pièce ou une pièce réparée, à sa discrétion, en remplacement de toute pièce présentant, après inspection, un défaut matériel ou de fabrication au cours des périodes susmentionnées. La pièce sera réparée ou remplacée sans frais pour

GARANTIE

l'Acheteur, à condition que le coût de la garantie ne dépasse pas le coût standard défini par la Société dans le tableau des coûts standard (disponible sur simple demande). Les coûts de garantie maximum acceptés par la Société ne pourront excéder la valeur d'achat d'origine. Le remplacement ou la réparation devra être effectué pendant les horaires habituels d'un distributeur de la Société autorisé à vendre le type d'Équipement concerné ou de tout autre établissement autorisé par la Société. L'Acheteur devra signaler toute défaillance dans un délai maximum de 30 jours à compter de son apparition et déposer ensuite une réclamation au titre de la garantie dans un délai maximum de 30 jours. Toute réclamation au titre de la garantie passé ce délai entraînera une annulation de la garantie.

BASE DE LA RESPONSABILITÉ. LA SOCIÉTÉ ET SES FOURNISSEURS NE PEUVENT EN AUCUN CAS ÊTRE TENUS RESPONSABLES VIS-À-VIS DE L'ACHETEUR, D'UN QUELCONQUE AYANT DROIT OU BÉNÉFICIAIRE DU CONTRAT DE TOUT DOMMAGE DIRECT, INDIRECT, PARTICULIER OU EXEMPLAIRE RÉSULTANT DU CONTRAT, OU D'UNE RUPTURE QUELCONQUE DE CELUI-CI, OU DE TOUT DÉFAUT, DÉFAILLANCE OU DYSFONCTIONNEMENT DE L'ÉQUIPEMENT FOURNI EN VERTU DU CONTRAT AU TITRE D'UNE PERTE D'UTILISATION, DE REVENUS OU D'INTÉRÊTS, D'UNE PERTE DE CLIENTÈLE, D'UN ARRÊT DE TRAVAIL, D'UNE DÉGRADATION D'AUTRES PRODUITS, D'UNE PERTE RÉSULTANT D'UNE FERMETURE OU D'UN ARRÊT DES ACTIVITÉS, D'UNE AUGMENTATION DES COÛTS D'EXPLOITATION, DU COÛT D'ACHAT DE L'ÉNERGIE DE REMPLACEMENT, OU DE RÉCLAMATIONS DE LA PART DE L'ACHETEUR OU DE SES CLIENTS POUR INTERRUPTION DE SERVICE, QUE CES PERTES OU DOMMAGES SOIENT INVOQUÉS OU NON AU TITRE DE TOUT CONTRAT, GARANTIE, PRÉJUDICE, NÉGLIGENCE, INDEMNITÉ, RESPONSABILITÉ STRICTE OU AUTRE. VIOLATIONS DE LA LOI

La Société ne peut en aucun cas être liée à ou ne doit en aucun cas être obligée de respecter une quelconque disposition d'un bon de commande, d'un devis, d'une offre, d'une lettre de crédit ou d'un document similaire, ou une quelconque disposition d'une loi, d'une réglementation ou d'une coutume qui placerait la Société, sa société mère ou une quelconque de ses filiales dans une situation de violation ou de non-respect des lois relatives aux exportations, de la législation fiscale ou de la réglementation du pays dans lequel l'Équipement est fabriqué, duquel il est exporté ou dans lequel il est soumis à une quelconque juridiction.

DROIT APPLICABLE

Les droits et obligations de l'Acheteur et de la Société sont régis et interprétés conformément aux lois de la République d'Irlande et l'Acheteur accepte de se soumettre à la juridiction exclusive des tribunaux irlandais. MODIFICATIONS, DIVISIBILITÉ ET INTÉGRALITÉ DU CONTRAT

La Société ne peut en aucun cas être liée à un quelconque amendement ou une quelconque modification du Contrat avant approbation écrite par un représentant de la Société. Le Contrat, une fois approuvé, remplacera l'ensemble des communications antérieures, verbales ou écrites. Si une quelconque disposition du Contrat est jugée invalide ou non exécutoire, en tout ou partie, par une autorité compétente, les autres dispositions du Contrat et le reste de la disposition en question ne sont en aucun cas concernés.

Une description détaillée des conditions générales de vente figure dans les Conditions générales de vente du QR39 de Geith, jointes à votre confirmation de commande. Pour en recevoir un exemplaire, contactez votre distributeur Geith le plus proche.

